



# بنو إسرائيل في النصوص العبرية

مذكرة تدريسية

إعداد

أ.د/فرج قدرى الفخراي

كلية الآداب بقنا، جامعة جنوب الوادي، قسم اللغة العبرية وآدابها،  
المستوى الرابع، فصل الخريف، الطبعة الأولى، ٢٠٢٤-٢٠٢٥

## بيانات المقرر

المستوى الرابع	اسم المقرر : بنو إسرائيل في النصوص العبرية	الرمز الكودي : ٤١٦ عبر
عدد الوحدات الدراسية : نظري: ٢ عملي:	التخصص : اللغة العبرية وآدابها	فصل الخريف

## أهداف المقرر



أهداف المقرر	<p>من المستهدف بانتهاء المقرر الدراسي أن يستطيع الطالب تحقيق الأهداف التالية:</p> <p>أ- تحديد مفاهيم (عبرانيون - بنو اسرائيل - يهود - صهيونيون) و( الرواية - التاريخ) والمقصود ببني اسرائيل في المقرر في نطاق النصوص العبرية.</p> <p>ب- دراسة تمثلات بني اسرائيل في النصوص العبرية.</p> <p>ج- التدريب على قراءة النصوص وتحليلها.</p>
--------------	--



## مقدمة:

في تقديمه لكتاب "خطيئة رأوبين - قراءة لنص تناخي ملبس" كتب أستاذنا الدكتور / أحمد محمود هويدي تقديمًا للكتاب بين فيه رؤيته حول الروايات التي يتم سردها في متن النص التناخي فكتب يقول:

يشمل المقرأ ( كتاب اليهود المقدس) مادة ثرية تغطي ثلاثة مجالات هي المجالات الدينية والتاريخية والأدبية، ويعد ذلك سمة مميزة لأسفار المقرأ، فالمادة الدينية تشمل تاريخ ديانة بني إسرائيل بما تحويه من عقائد وتشريعات، ونشأة النبوة في بني إسرائيل وتطورها، فالديانة كما يعكسها المقرأ تمثل مرحلة مستقلة عن مراحل الديانة اليهودية اللاحقة، وهي تمثل حجر الأساس لمراحل الديانة اليهودية بداية من اليهودية الحاخامية حتى يومنا هذا، والمادة التاريخية تنتشر في كل أقسام المقرأ بداية من أسفار موسى الخمسة التي تبدأ بتاريخ نشأة العالم ثم يتم عنصره المادة التاريخية حتى تصل إلى التركيز على تاريخ بني إسرائيل، ويستمر الحديث عن تاريخ بني إسرائيل خلال أسفار الأنبياء الأوائل، وذلك من وفاة موسى حتى صدور مرسوم قورش بالسماح بهجرة اليهود إلى فلسطين، وتعرف أسفار الأنبياء الأوائل باسم التاريخ التثنوي، أي التاريخ الذي سيطرت عليه رؤية المصدر التثنوي وسادت فيه رؤية فلسفية تثنوية لأحداث التاريخ، وذلك مقابل سرد المادة التاريخية مرة أخرى في أسفار أخبار الأيام وعزرا ونحميا والتي تعرف باسم عمل المؤرخ التاريخي، ويغلب على هذه الأسفار الرؤية الكهنوتية حيث تسود الرؤية الكهنوتية في تفسير أحداث التاريخ، حيث لم يقتصر عمل الكهنة بعد حدوث المنفى البابلي ٥٨٦ على الطقوس الدينية بل عملوا بالسياسية بعد انتهاء الوجود السياسي لمملكة يهوذا، يضاف إلى ذلك سفرا روث وإستير حيث يشملان مادة تاريخية، وكذلك ما قام به بعض الأنبياء من سرد تاريخي للأحداث التي عاصروها، أما السمة الثالثة

والأخيرة للمقرا فهي السمة الأدبية حيث يشمل المقرا أنماطاً أدبية متنوعة سواء أكانت شعرية أم نثرية، ومنها ما هو ديني وما هو دنيوي.

لقد استمر علماء المقرا يدرسونه باعتباره كتاباً دينياً يشمل مضامين دينية، حتى عصر سبينوزا الذي بدأ إزاحة سياج القداسة عنه، والذي أحاط بهذه الأسفار حتى عصره، غير أن التطور الأكبر حدث بأعمال أستروك وأيشهورن وفلهاوزن ومدرسته، أما دراسة المقرا دراسة أدبية فقد بدأت بجهد الباحث الانجليزي لوت Lowth الذي كتب كتاباً بشأن شعر المقرا كاشفاً لأول مرة عن طبيعة هذا الشعر بمطابقته بالأجزاء البيوطية التي كانت مألوفة، ثم فحص الشاعر الألماني هيردر المقرا من وجهة نظر أدبية؛ فعمق هيردر رؤيته من خلال فحص سفر نشيد الأناشيد، وذلك من خلال فحص بلاغة المواعظ والرموز الواردة في السفر، وعالج السفر على أنه من أناشيد الحب موضحاً أن الأدب العبري مثل بدايات الشعر الإنساني، ثم تابع جوته جهود هيردر ووقف على سر بعض الأقسام وأشار إلى أن الوصايا المذكورة في الخروج ٣٤: ١٤ - ٢٥ تمثل الوصايا الأصلية وأنها أقدم من الوصايا المذكورة في الخروج ٢٠: ١ - ١٧.

بأعمال لوت وهيردر وجوته ومن سار على دربهم بدأت دراسة أدب المقرا في ضوء الأدب العالمي وبدأت تطبق عليه مناهج دراسة الأدب العالمي خاصة الأدب الكلاسيكي (اليوناني والروماني)، غير أن المقرا يشمل مادة تاريخية وكذلك مادة دينية تم صياغتها بأنماط أدبية متنوعة، وبالتالي صار من الصعب معالجة الأجناس الأدبية في المقرا بعيداً عن مغزاها الديني أو التاريخي، لذلك طور علماء دراسة المقرا اتجاهًا نقدياً أدبياً للنصوص الدينية، وعُرف هذا الاتجاه باسم "النقد الكتابي Biblical Criticism".

يشمل النقد الكتابي اتجاهات متنوعة من النقد تتفق وطبيعة نصوص المقرء، فهناك النقد التاريخي والنقد الديني بما في ذلك القيم الأخلاقية والاجتماعية، وهناك أيضا النقد النصي ونقد الأماكن التاريخية والجغرافية بل والنقد الأثري، وهناك كذلك النقد الأدبي ونقد الأشكال الأدبية وتاريخ الشكل، فتعدد الاتجاهات يتناسب مع تعدد مضامين المقرء وبالتالي أصبح النقد الكتابي يستند إلى علوم الدين والتاريخ والآثار والجغرافيا، وبما أن نص المقرء دُونَ باللغة العبرية القديمة فأصبح من الضروري الاعتماد على علوم اللغة وخاصة علم اللغة الفيلولوجي، وعلم اللغات السامية المقارن، وعلم اللغة الاجتماعي وعلم اللغة النفسي، وأخيراً لا يمكن للنقد الكتابي أن يتجاهل نصوص البيئات التي عاش فيها بنو إسرائيل في عصر المقرء، وبالتالي صارت المعرفة بأداب الشرق الأدنى القديم وحضاراته ضرورة لا غنى عنها للنقد الكتابي، ونستنتج مما سبق أن من يعمل بالنقد الكتابي أو أحد اتجاهاته يجب أن تتوافر له المعرفة الجيدة بكل ما سبق وذلك من خلال الأقسام العلمية المتخصصة في المجالات السابقة.

إذا كان لوت وهيردر وجوته من أوائل من بحثوا أدب المقرء بعيداً عن الرؤى الدينية وأدخلوا بحث المقرء في نطاق الأدب الدنيوي؛ فإن الفضل يعود إلى هيرمان جونكل ومدرسته للاهتمام بدراسة الأجناس الأدبية في المقرء، توصل جونكل في دراسته " تاريخ الأدب" إلى تحديد الأجناس الأدبية، الشعرية (المثل، أقوال النبوءة، والأنشودة الغنائية ) والنثرية (الخرافة، الأسطورة، الحكاية، والرواية التاريخية)، ثم شرح هذه الأجناس واحداً واحداً حسب أنواعها، سواء القصائد الدنيوية (أغاني السخرية، أغاني الخمر، أغاني الحب، أغاني الزواج، أغاني النصر، أغاني الملك) أو القصائد المقدسة (الدينية) (التمجيد والتسابيح - مراثي الجماعة والمراثي الشخصية -المزامير والتضرعات) ووجد صوراً ثابتة لكل جنس من هذه

الأجناس، ولم يعد السؤال عن المؤلف وعصره هو الأساس كما كان عند فلهاوزن ومدرسته، بل أصبح ذلك بمثابة خطوة هامشية حيث تركزت الأسئلة حول الجنس الأدبي والعصر الذي يُعزى إليه الأسلوب، والبيئة الاجتماعية التي انتشرت فيها جذور هذه الكتابات، وكذلك طرق تطورها من درجة إلى درجة.

وحيث إن المقرأ يشمل المادة الدينية بجانب المادة التاريخية وتم صياغتها بأسلوب أدبي، فبناء على ذلك فإن كل حادثة تاريخية كانت أو دينية لها سبب أو تعليل لحدوثها وتدوينها أو بتعبير هيرمان جونكل " **Sitz im Leben** أي "الموقف من الحياة" أو "الموقف الحياتي" ومصطلح جونكل يقابل مصطلح " مناسبة الحديث" في علم الحديث عند المسلمين، فكما أن الكثير من الأحاديث النبوية قيلت نتيجة مواقف محددة، وعلى عالم الحديث أن يوضح ذلك عند شرح الحديث، كذلك بحث علماء المقرأ الأسباب والدوافع التي أدت إلى قول وتدوين كل عبارة أو مجموعة من العبارات قصيرة كانت أو طويلة، وبالتالي فإن الباحث في المقرأ لا يمكنه عزل الحدث التاريخي عن مغزاه الديني وكذلك لا يمكن فهم الطقس الديني أو الحدث الديني إلا من خلال الحدث التاريخي، وهذا يعني أن الباحث في المقرأ عليه أن يبحث الهدف الكامن وراء تدوين أي نص من النصوص التي يقوم بفحصها ودراستها.

وبما أن أدب المقرأ تم تدوينه بعد قرون طويلة من الأحداث التاريخية والدينية المذكورة فيه، وبالتالي فإن أحداث المقرأ التاريخية والدينية تعكس زمن تدوين النصوص ولا تعكس التاريخ الحقيقي للحادثة الدينية أو التاريخية.

وبما أن أدب المقرأ أدب شفهي، لأنه لم يدون عند وقوع الأحداث التاريخية والدينية، فإنه يدخل في نطاق الأدب الشعبي، وذلك لأن المقرأ يشمل تراث جماعة بني إسرائيل في عصر المقرأ، ونما هذا التراث بنمو جماعة بني إسرائيل، وانتقل هذا التراث شفاهة من جيل إلى جيل حتى بدأت عملية تدوين أسفار التوراة، كما يعتقد كثير من الباحثين، زمن عزرا الكاتب، الذي عرف بأنه كاتب ماهر في الشريعة، ولأن أدب المقرأ في الأصل أدب شفاهي فهو في مجمله أدب مجهول المؤلف، ويعتمد كثيرًا على الحكى والأمثال والألغاز والشعر، وإذا كان الباحثون قد تباينت آراؤهم حول الأنواع الأدبية الشعبية؛ فالمقرأ يشمل كل الأنواع الأدبية التي اختلف الباحثون في تصنيفاتهم للأنواع الأدبية الشعبية، وقد قام جيورج فورر في كتابه " تاريخ أدب بني إسرائيل وبداية الأدب اليهودي" بتصنيف أدب المقرأ إلى أربعة أنواع أدبية رئيسة هي : ١. القانون ، التوجيه ، السرد ، التقرير ، ٢. الأناشيد ، ٣. أشكال الحكمة، ٤. الوعظ النبوي، وكل نوع من هذه الأنواع الأدبية يشمل تصنيفات فرعية، ولا يخلو أي نوع من الأنواع الأدبية الرئيسية على نوع أو أكثر من أنواع الأدب الشعبي، ولا نكون مغالين إذا قلنا إن الأنواع الأدبية الفرعية هي أدب شعبي بامتياز، فمثلًا يشمل السرد: الأسطورة، والقصة (الحكاية) الشعبية والأقصوصة (القصة القصيرة) والطرفة والملحمة، وتشمل أشعار الحياة اليومية: أنشودة العمل وأنشودة الشرب وأنشودة الهجاء وأنشودة الحب وأنشودة الزواج وأنشودة الحرب وأنشودة السلام وأنشودة الدفن، وتعد أشكال الحكمة وهي الأنواع الرئيسية كلها أدب شعبي، وتشمل المثل واللغز والمثل العددي والحكمة وقصيدة الحكمة والقصيدة التعليمية والمثل الرمزي/الحكاية الرمزية والخرافة، فكل هذه الأنواع تدخل في نطاق تصنيفات الأدب الشعبي التي اختلف حولها الباحثون.

ومن جانبنا نرى أن معظم أدب المقرأ يدخل في نطاق الأدب الشعبي، وذلك لأن المقرأ كما ذكرنا مجهول المؤلف/ المؤلفين، وكذلك من الصعب تحديد زمن تدوين الأحداث التاريخية والدينية.

وبما أن الأدب ابن البيئة الاجتماعية التي نشأ فيها والمقرأ هي نتاج بيئة الشرق الأدنى القديم ( بلاد الرافدين والمنطقة السورية الفلسطينية ومصر) فلا يمكن بحث أدب المقرأ إلا من خلال علاقته ببيئة الشرق الأدنى القديم وهو ما قام به علماء نقد المقرأ، بل كان اكتشاف نصوص الشرق الأدنى هو الأساس الذي أدى إلى بحث وتطور دراسة الأجناس الأدبية في المقرأ، ومن هنا تعود أهمية الاهتمام بدراسة الأدب الشعبي العبري القديم بهدف تأصيل هذه الأنماط من الأجناس الأدبية.

وإذا كانت اللغة في تعريف البعض كائنًا حيًا وفي رأي آخرين نتاج اجتماعي، فيمكننا القول بأن الأدب الشعبي هو نتاج اجتماعي وأنه أيضا كائن حي؛ لأنه يعبر عن حاجات اجتماعية ونفسية وفكرية تتناقل من جيل إلى جيل، مما يمثل نوعًا من التواصل المستمر، والأدب الشعبي لا يفتقر إلى الحياة، لأنه متجدد ومستمر ومتغير تتناقله الأجيال من جيل بعد جيل، ويتم الإضافة إليه، فلا توجد نهاية للأدب الشعبي، وهكذا يُمكننا الاطلاع على المضامين الفكرية لأي شعب وكيفية معالجة قضاياها الحياتية<sup>1</sup>.

ومن جانبي فإنني أنظر إلى النص التناخي باعتباره نصًا حمّال أوجه في القراءة وقابل للعديد منها دون حجر أو قيد ويمكن تلخيص وجهة نظري في

---

<sup>1</sup> ( أحمد محمود هويدي، مقدم كتاب: فرج قدرى الفخراني، خطبة رأوبين- قراءة في نص تناخي ملبس، بيان للترجمة والنشر والتوزيع، القاهرة ٢٠٢٢م، ص ٨ - ١٠ )





هل للنصوص الهوامش ظلال أو أشباه ظلال يمكن ملاحظتها في النص  
المتن؟

غير أن أكثر ما استوقفني هو عظم إجابات هذه الأسئلة، وتعدد الآراء حولها، وخاصة إذا أردنا لها تمثيلاً أو إذا أردنا شواهداً دالة على كل إجابة أو رأي، وعليه فيمكن طرح تلك القضايا وإجاباتها من خلال تناول فقرة تناخية واحدة أو قل فقرتين، واعتبارهما نصين مركزيين على سبيل المثال واقعة رأوبين وبلهة<sup>٤</sup>، حيث أن فقرتين بمقدورهما تحريك آلة القراءة/ النقد للنص التناخي بشكل عام، ونحن، هنا، لن نلتزم بحدود النصين السابقين، فكلما وانتنا فرصة لطرح مزيد من الشواهد والنصوص لقراءة ما لنص تناخي – فلن نكبج قلمنا المتحفز للكتابة بعد القراءة، كما لن نبخل على القارئ بعرض الشواهد الزائدة في هوامش الصفحات، عساها تغنيه عن مؤنة البحث عن فقرة أو فقرات بين دفتي التناخ، غير أننا لن نقدم لكل النصوص العبرية ترجمة، - إلا ما رأينا ضرورة ترجمته، بسبب لبس فيه أو بسبب مغايرة الترجمة المقترحة للترجمة العربية الشائعة التي تستند إلى أصول غير عبرية في الغالب، وعقيدتنا، في ذلك، أن مزيد من قراءة الترجمات يؤدي إلى مزيد من إنقراية النصوص، كما أن المتجه إلى الدراسة، يغلب عليه تفكير المتخصص، أكثر من غلبة تفكير المثقف، وهو ما جعلنا نحجم عن تفسير العديد من المصطلحات والأفكار التي نظن أنها واضحة جلية لدى المثقف المشغول بقضايانا هذه، مما وفر علينا مزيد من الإحالات التي ما كان لها أن تهجع، إلا لكون القارئ مشغولاً.

---

(٤) يَمَسُّ النِّصَانِ واقعة رأوبين مع بلهة سُرْبَةِ أبيه، وقد آثرنا استخدام كلمة "واقعة" حين تناولنا لمصادر تُلْبِسُ الفِجْلَ، فلا تُقره ولا ترفضه، وهو ما وضح في نصوص الدين الرسمي في الغالب، وميلنا إلى استخدام كلمة خطيئة حين تناولنا لغيرها من المصادر والدراسات، لأنها لا تلبس الفعل، بل تقره، ولكن تختلف جميعها في التبرير.

وفي دراستنا، هنا، سنحاول أن نستنتج مكنون الحكايات بواسطة جملة من القراءات التشريحية، والتفكيكية، نجريها على جسد الحكايات من مناظير عدة، حيث نريد طرح فروض استنادًا إلى المسكوت عنه في النص، وهي فروض يمكن استنباطها من شروح، أغلبها نصوص مقدسة،

أما توجهنا في دراسة النص التناخي هنا فيميل إلى المنهج الذي بدأه فوكلمان الذي حُصَّ فيه إلى أن النصوص التناخية تتحدد دلالاتها ومعانيها وفق فهم وتصور القارئ لها، وهو منهج قابل لتغير النتائج من فترة زمنية إلى أخرى ومن قارئ إلى آخر، باعتبار أن حجر الزاوية للباحث هو النص كما ينعكس في تصورات الباحث ومعارفه، وجدير بي هنا التأكيد على أنني لا أقدم طرحًا واحدًا يفسر النص، وأرتضيه لنفسي، ولكنني أقدم طروحات عدة لنص واحد، أعرضها على القارئ دون فرض لرؤية ما، في محاولة لفهم العام من الخاص، أقصد فهم الرواية التناخية من خلال سبر غور فقرة واحدة وردت فيها أو عنها، بهدف تكرار تعددية القراءة على الفقرات التناخية الملبسة.

وإنني إذ اتقدم بالشكر إلى أستاذي الأستاذ الدكتور/ أحمد محمود هويدي على عطاءاته التي قدمها لي طوال حياتي العلمية، فإنني أتقدم كذلك بالشكر إلى أستاذي الأستاذ الدكتور جمال عبد السميع الشاذلي على ما قدمه نصح وإرشاد كان له الدور الكبير في ثقل قدراتي العلمية، وخاصة مراجعته لترجمتي لسفر اليوبيل والذي نُشر في مركز الدراسات الشرقية بجامعة القاهرة، فجزاهما الله عني خير الجزاء وبارك الله فيهما وجعلهما زخرًا وسندًا لكل قاصد علم.

ولا يفوتني أن أقدم أسمى آيات الشكر والتقدير لزملائي الأفاضل الذين أرشدوني بمناقشاتهم الثرية إلى الكثير من الأفكار التي أقيمت عليها

دراساتي التناخية، الدكتور خالد مصطفى هاشم (جامعة سوهاج) الذي دانما ما يرذني إلى جادة الطريق في كثير من النقاط البحثية، وكذلك زملائي أعضاء هيئة التدريس بقسم اللغة العبرية وآدابها بقنا فهم بذور وثمار عشتها وعاشتني على مدار أكثر من عشرين عامًا في قسمنا الذي يظل بيئًا نحتمي به جميعنا.

والله من وراء القصد،،،

سوهاج - خريف ٢٠٢٤م

أولاً: من المصادر اليهودية التي تتناول بني إسرائيل

التناخ תנ"ך : مجموعة الأسفار المقدسة عند اليهود غير القابلة للزيادة أو النقصان (קנוניזציה) والتي تتضمن الأوامر والنواهي المفروضة على الشعب اليهودي كما تتضمن الوقائع الرئيسية التي مر بها الشعب اليهودي على مر التاريخ حتى زمن تدوين تلك الأسفار ، وقد استمر كتابة هذه الأسفار عدة قرون بواسطة فقهاء الشعب اليهودي الذين يُطلق عليهم سوفريم סופרים ، وذلك في الفترة الممتدة من القرن العاشر قبل الميلاد وحتى القرن الخامس قبل الميلاد ، أما مكانياً فقد كتب التناخ في فلسطين وكذلك في السبي البابلي .

راجع رأي د/ فرج في التفريق بين تناخ وعهد قديم

البريتا בריתא :

وهي كلمة تعني خارجي ويقصد بها أجزاء المشنا الخارجية ، فالأجزاء الخارجية من المشنا هي أجزاء ألفت في عصر المشنا ، لكنها لم تُضم إلى أجزاء المشنا الستة التي جمعها ورتبها الرابي يهودا هناسي משנתו של רבי

راجع تفاصيل أخرى عن البرايتا

التلمود התלמוד

التلمود هو أحد كتب اليهود الدينية ، وهو عبارة عن موسوعة تتضمن الدين والشريعة والتأملات الغيبية والتاريخ والآداب والعلوم الطبيعية . كما

يتضمن علاوة على ذلك فصولاً في الزراعة وفلاحة البساتين والصناعة والمهن والتجارة والربا والضرائب وقوانين الملكية والرق والميراث وأسرار الأعداد والفلك والتنجيم والقصص الشعبي ، بل أنه ليغطي جوانب الحياة الخاصة لليهودى ، إذ يتناول فى جملة ما يتناول كل دقائق إعداد الطعام وتناوله والعلاقات الخاصة بين الرجل وزوجته والطمث - وحتى الدعوات التى يقولها الانسان بعد الذهاب إلى دورة المياه ، أى أنه لا يدع للفرد اليهودى حرية الاختيار فى أى وجه من وجوه النشاط فى حياتها العامة والخاصة .

ابحث عن معلومات أخرى عن التلمود وناقش فيها أستاذ المادة

### المدراشيم מדרשים: تفاسير التناخ

انتقلت تفاسير الحاخامات من عصر التلمود إلى يومنا هذا. وكانت الغاية منها، في كثير من الأحيان، تسهيل استيعاب نصوص الكتاب المقدس والتفاسير المتعلقة به للجمهور في القرون الوسطى، وبعد ذلك في العصر الحديث أيضاً. وتتناول التفسيرات نواحي مختلفة تتراوح بين النص الحرفي والمعنى الباطني، كما انها تعلق اهمية بالغة على كافة التفاصيل المتعلقة بالنص المقدس سواء كان ذلك حذفاً او ظاهرة نحوية غريبة، او "خطأ في الكتابة"، او حتى ظهور حرف ذي حجم مختلف. وقد تتولد عن مثل هذه الامور كميات كبيرة من التفسيرات. ويعتبر الحاخام شلومو بن يتسحاق المعروف بـ "راشي" (١٠٤٠-١١٠٥) أشهر المفسرين للكتاب المقدس؛ وقد حاول ايجاد توازن بين التفسير الحرفي للنص والمواعظ الاخلاقية التقليدية للحاخامين.

## ثانيًا: موضوعات للتفكير والمناقشة

- مفهوم النمطية والتقليدية
- مفهوم الشفاهية ( التاريخ الشفاهي )
- قبائل أفريقيًا / بنو إسرائيل
- الحكى الإسرائيلي في النصوص العبرية
- آدم هابيل قابيل شيث
- نوح سام حام يافث
- إبراهيم إسماعيل إسحاق
- يعقوب والأسباط
- يوسف وقميصه وخلصه
- موسى والخروج

ثالثًا: كتب مرشحة للقراءة حول أهمية تعدد قراءات الروايات اليهودية  
بمعنى كيفية أن أختار نصًا واحدًا من المقرأ وأنظر كيف ورد هذا النص  
في مصادر يهودية أخرى بخلاف المقرأ

- كتاب خطيئة رأوبين (قراءات في نص تناخي ملبس) صادر عن  
بيان للنشر والترجمة والتوزيع، القاهرة، ٢٠٢٢ م





# אברהם-יצחק-יעקב

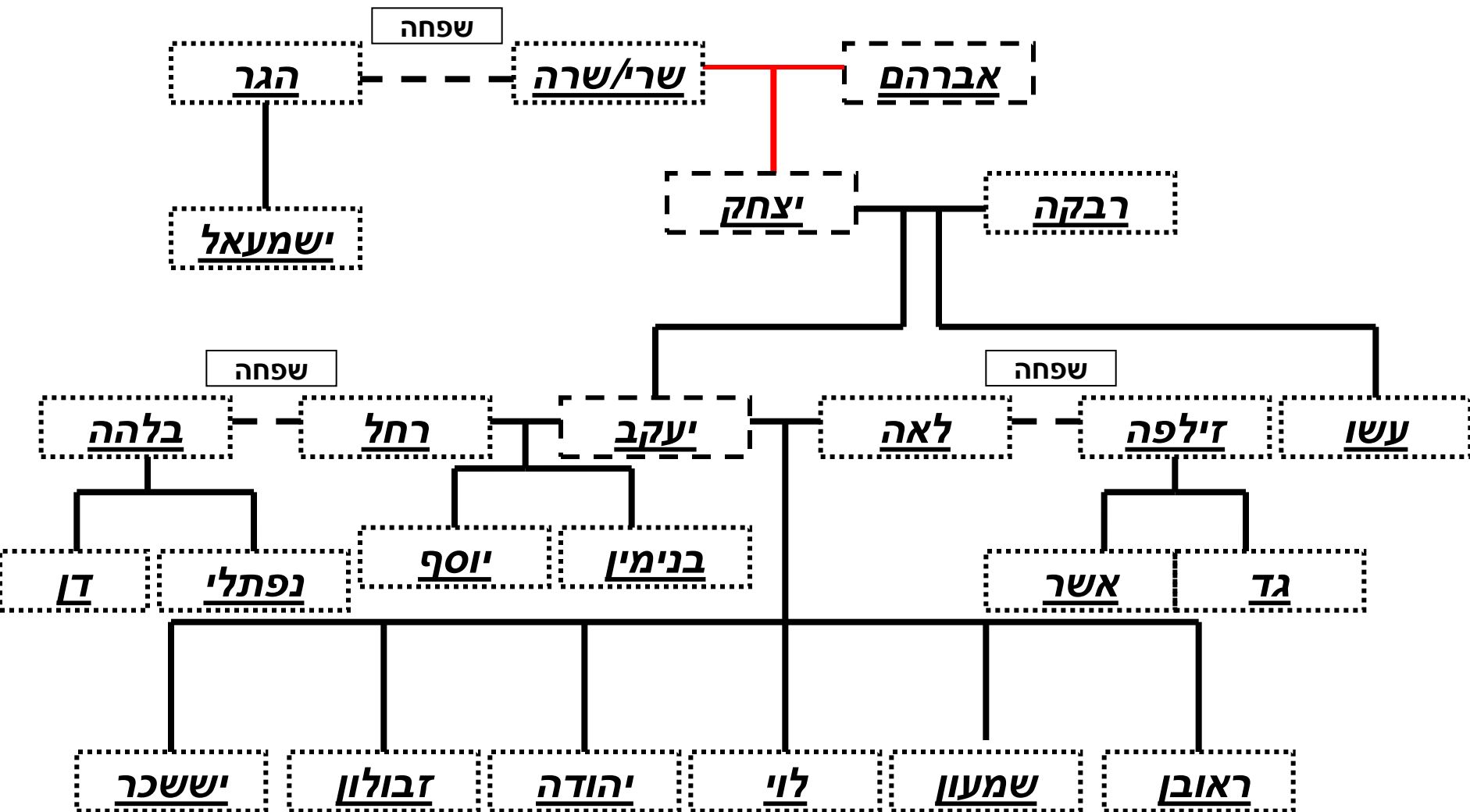

# פסוקים השייכים לסיפור הדמות

**אברהם:** "וי אמר יהוה אל-אברם, לך לך מארצך וממולדתך ומבית אביך אל-הארץ אשר אראך. ב ואטשך לגוי גדול, ואברכך, ואגדלה שמך, והיה ברכה" (בראשית פרק י"ב, פס' א-ב)

המלאכים מבקרים את אברהם לפני הפיכת סדום



**שרה:** "ושרי אשת אברם, לא ילדה לו; ולה שפחה מצרית, ושמה הגר" (בראשית פרק ט"ז, פס' א)

"ויראו המצרים את האישה כי יפה היא מאד"

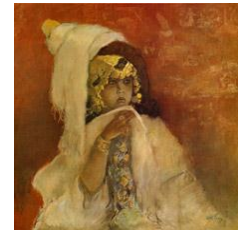

**הגר:** " אמר לה מלאך יהוה אברם את-זרעך, ולא יספר, מרב. יא ויאמר לה מלאך יהוה, הנך הרה וי לדת בן" (בראשית פרק ט"ז, פס' י"א)

**הגר וישמעאל במדבר**



**יצחק:** " ויהי כ-זקן יצחק, ותכהין עיניו מראת" (בראשית פרק ל"ז, פס' א)

**יצחק מברך את יעקב**



**רבקה:** "בקחתו את רבקה בת-בתואל האמרי, מפדן ארם-אחות לבן האמרי, לו לאשה. כא ויעתר יצחק ליהוה לנכח אשתו, כי עקרה הוא: ויעתר לו יהוה, ותקר רבקה אשתו" (בראשית פרק ל"ה, פס' כ-ל"א)

**רבקה אוהבת את יעקב**



**יעקב:** "ויאמר-לו אלהים, שמך יעקב: לא עוד יעקב, כי אם-ישראל יהיה שמך, ויקרא את-שמן ישראל. יא ויאמר אלהים אני אל שדי, פרה ורבה-גוי וקהל גוים, יהיה ממך, ומלכים, מחלצך יצאו" (בראשית פרק ל"ה, פס' י"א)

**יעקב נאבק עם מלאך**



**עשו: "ויצא הראשון אדמוני, כלו כאדרת שער, ויקרא שמו, עשו" (בראשית ערק ל"ה, פס' ל"ה)**

**יצחק דוחה את עשו**



**רחל: "ורחל היתה, יפת-תארי, ויפת מראה" (בראשית פרק ל"ט, פס' י"ז)**

**יעקב ורחל**



**לאה: "ולבבו, שתי בנות: שם הגדולה לאה, ושם הקטנה רחל. ועיני לאה, רבות" (בראשית פרק ל"ט, פס' ט"ז-י"ז)**

# ציר זמן יהודי

6,000 שנות היסטוריה ומורשת יהודית



## כמה אנחנו יודעים על מי אנחנו?

מה ההבדל בין  
צלבנים לביזנטיים?

מה היה קודם  
חנוכה או פורים?

בר-כוכבא היה  
מכבי או לא?

כמה יהודים יש?  
איפה בעולם?

מתי הגיעו  
יהודים לארה"ב?

כמה היו  
ביציאת מצרים?



# המטרה: לדעת קצת יותר על עם ישראל

כוכב שושר לתמצת את הכל על עם ישראל

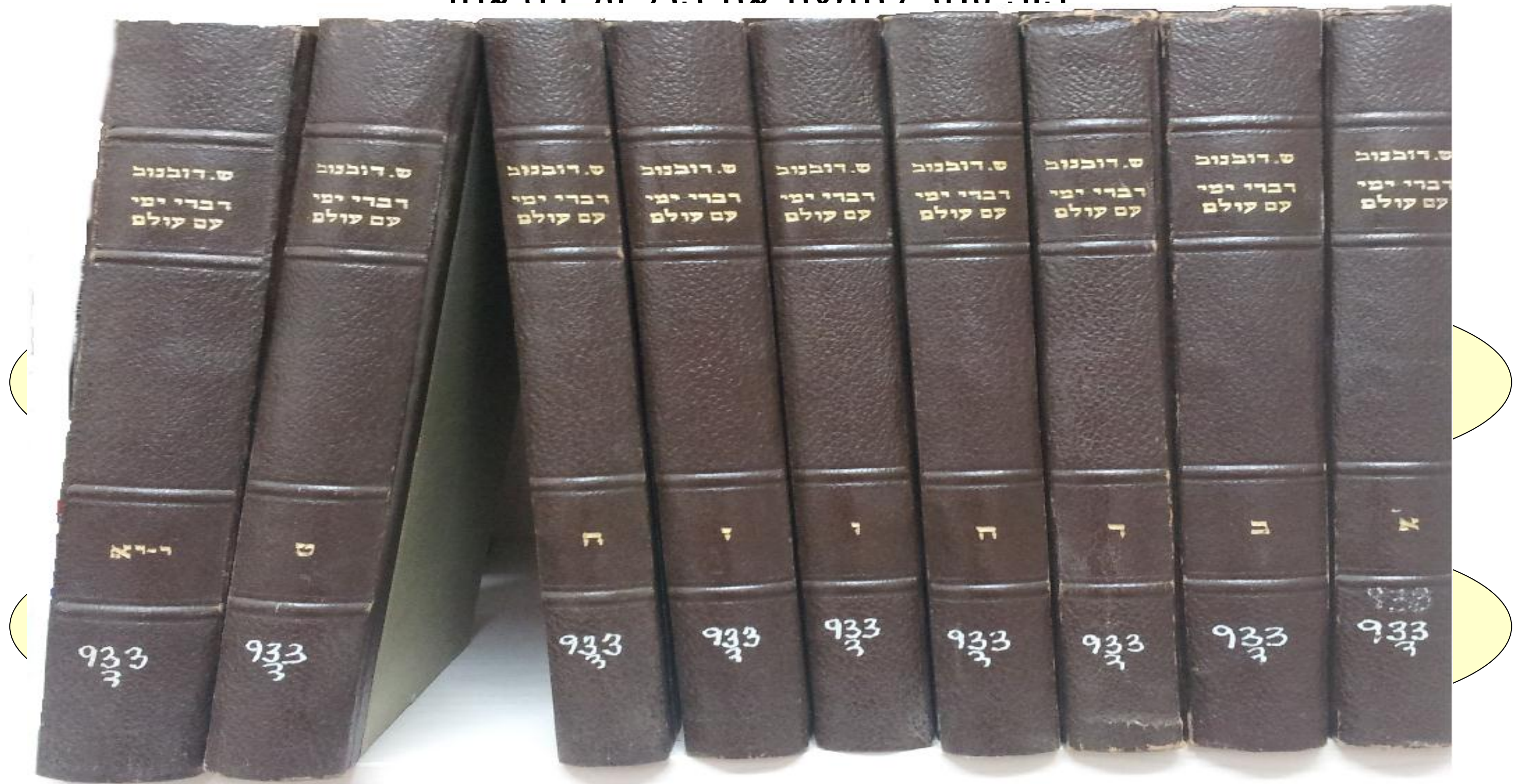



לראות את התמונה הגדולה בשלמותה

השפעות הדדיות

קשרים

סיבות ותוצאות

תהליכים

להבין, ולזכור

# הצגת כל התחומים, גרפית, על ציר זמן משותף

תחומים  
רוחניים וארציים,  
מסורת וחול,

שמרכיבים ביחד את  
סיפורו של עם  
ישראל

קורות ישראל  
דמוגרפיה  
ריבונות בארץ ישראל  
הנהגה  
קורות העמים  
אישים  
ספרות ושפה

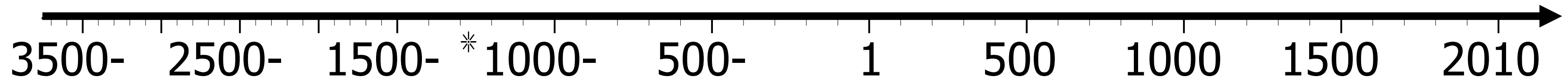







# בריאת האדם בצלם אלוקים

הספירה העברית החלה עם בריאת האדם, מתי זה היה?  
בשנת 2013 פחות התשע"ג שנים

המהפכה החקלאית <= ביאת האדם <= תרבות אנושית

אכילת פרי עץ הדעת ועונשה

היהדות שוללת גזענות

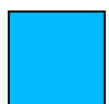

# מתי היתה יציאת מצרים?

קיימת כרונולוגיה יהודית מבריאת האדם ועד מרד בר כוכבא, בשם "סדר עולם", שהחלה להיכתב בידי התנאים.

"מאדם ועד המבול אלף ותרנ"ו שנים. וזה פרטן: אדם ק"ל. שת ק"ה. אנוש צ'. קינן ע'. מהללאל ס"ה. ירד קס"ב. חנוך ס"ה. מתושלח קפ"ז. למך קפ"ב. (בראשית ז ו): "ונח בן שש מאות וגו". חנוך קבר את אדם. וחיה אחריו נ"ז שנה. מתושלח (מצאו) [מיצה] ימיו עד המבול. מן המבול עד הפלגה ש"מ שנה. נמצא נח חיה אחר הפלגה עשר שנים. אבינו אברהם היה בפלגה בן מ"ח שנה..."

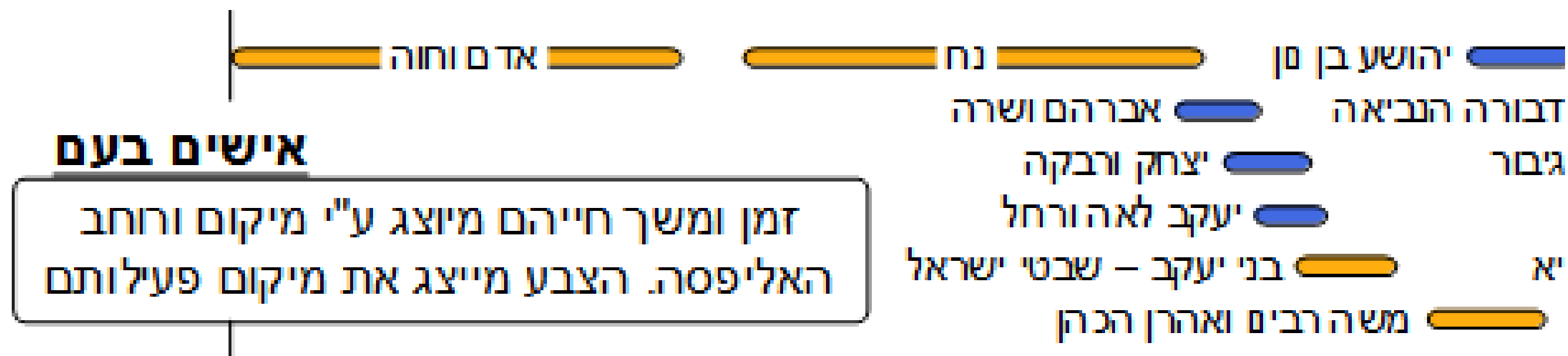

2449 שנה מבריאת האדם ~ 1300 לפנה"ס

# כמה היו אבותינו, שיצאו ממצרים?

מניין עם ישראל  
 ביציאת מצרים:  
 "אֵלֶּה פְּקוּדֵי בְנֵי-  
 יִשְׂרָאֵל... כָּל-  
 פְּקוּדֵי הַמַּחֲנֶה,  
 לְצַבָּאתָם--שֵׁשׁ-  
 מֵאוֹת אֶלֶף  
 וּשְׁלֹשַׁת אֲלָפִים,  
 וְחֲמִשׁ מֵאוֹת  
 וְחֲמִשִּׁים." (ב'  
 במדבר, ב'  
 ל"ב); "וְגַם עָרַב  
 רַב עָלָה אִתָּם"  
 (שמות, י"ב, לח)

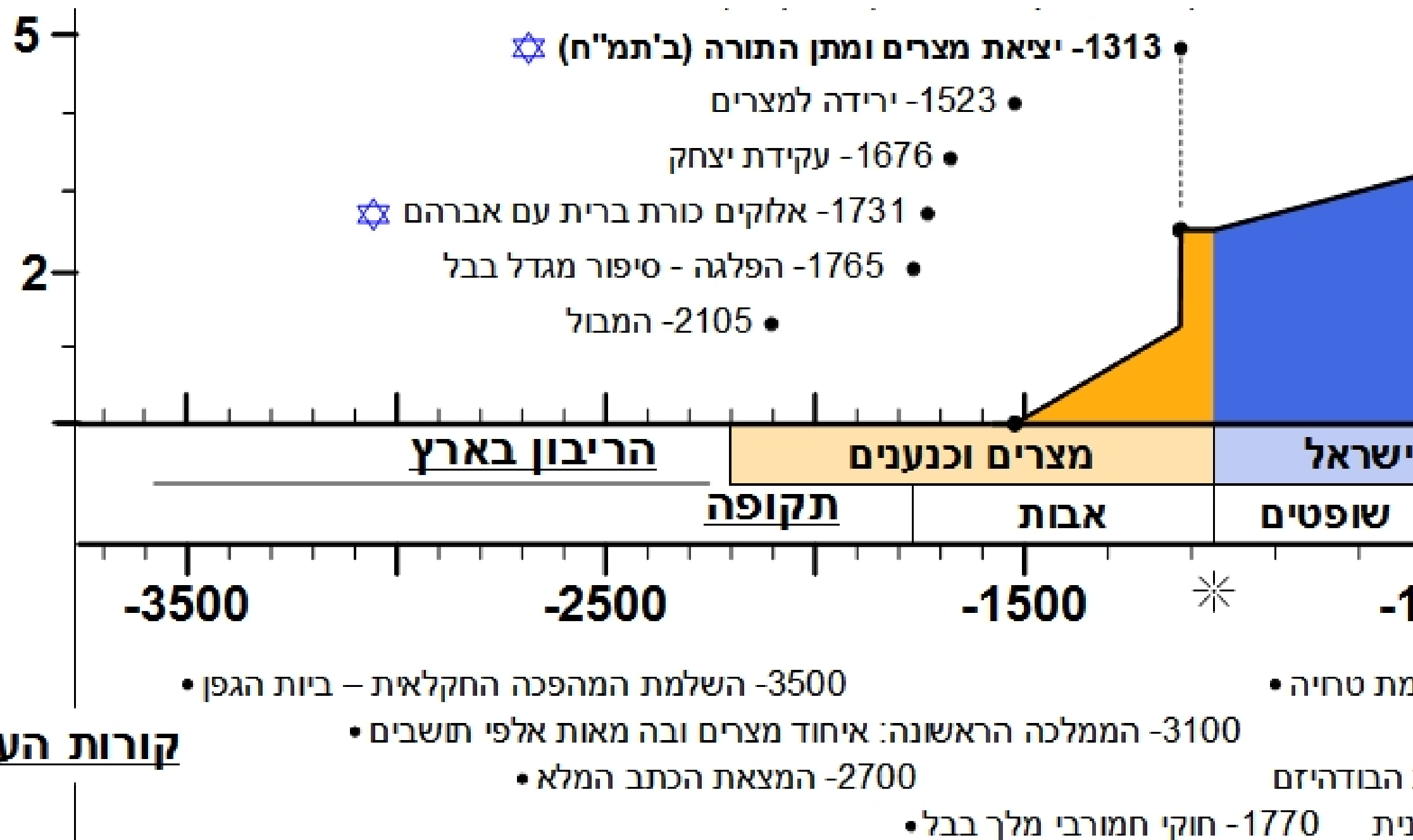

## מתן התורה

# היתכן כי בני יעקב הגיעו למיליון איש במצרים?

Rank	Country	Population growth rate (%)
1	 Qatar	4.93
2	 Zimbabwe	4.36
3	 Niger	3.36
4	 Uganda	3.30
5	 Turks and Caicos Islands	3.17
6	 Gaza Strip	3.11
35	 Iraq	2.35
79	 Israel	1.54

ריבוי שנתי עכשווי של מדינות בעולם

(CIA World Factbook, 2012)

אחוז הריבוי השנתי הנדרש על מנת להגיע ל-1.2 מיליון איש במצרים

		<u>משך השהיה במצרים</u>	
		210 שנה	400 שנה
מספר בני ישראל בבואם למצרים	100 איש (בני יעקב)	4.6%	2.4%
	1000 איש (כולל בני בית)	3.4%	1.8%

# שיא השגשוג

לאחר כיבוש הארץ, החלה תקופת השופטים. תקופת המלכים, שבאה אחריה, היוותה את שיא שגשוגו של העם בכל הזמנים.

עם השגשוג, התאפשרה בניית בית המקדש הראשון בידי שלמה. ע"פ המסורת ב 831 לפנה"ס, ע"פ היסטוריונים ב 957 לפנה"ס

הפרש של כמאה שלושים שנה (בלבד?)



מקור התמונה:

[http://he.wikipedia.org/wiki/%D7%A7%D7%95%D7%91%D7%A5:Kingdom\\_of\\_Israel\\_1020\\_he.svg](http://he.wikipedia.org/wiki/%D7%A7%D7%95%D7%91%D7%A5:Kingdom_of_Israel_1020_he.svg)



# הביטוי הדמוגרפי לשגשוג

מפקד האוכלוסין שביצע דוד: "... ותהי ישראל שמונה מאות אלף איש-  
חיל... ואיש יהודה חמש מאות אלף איש." (שמואל ב', כ"ד, ט')

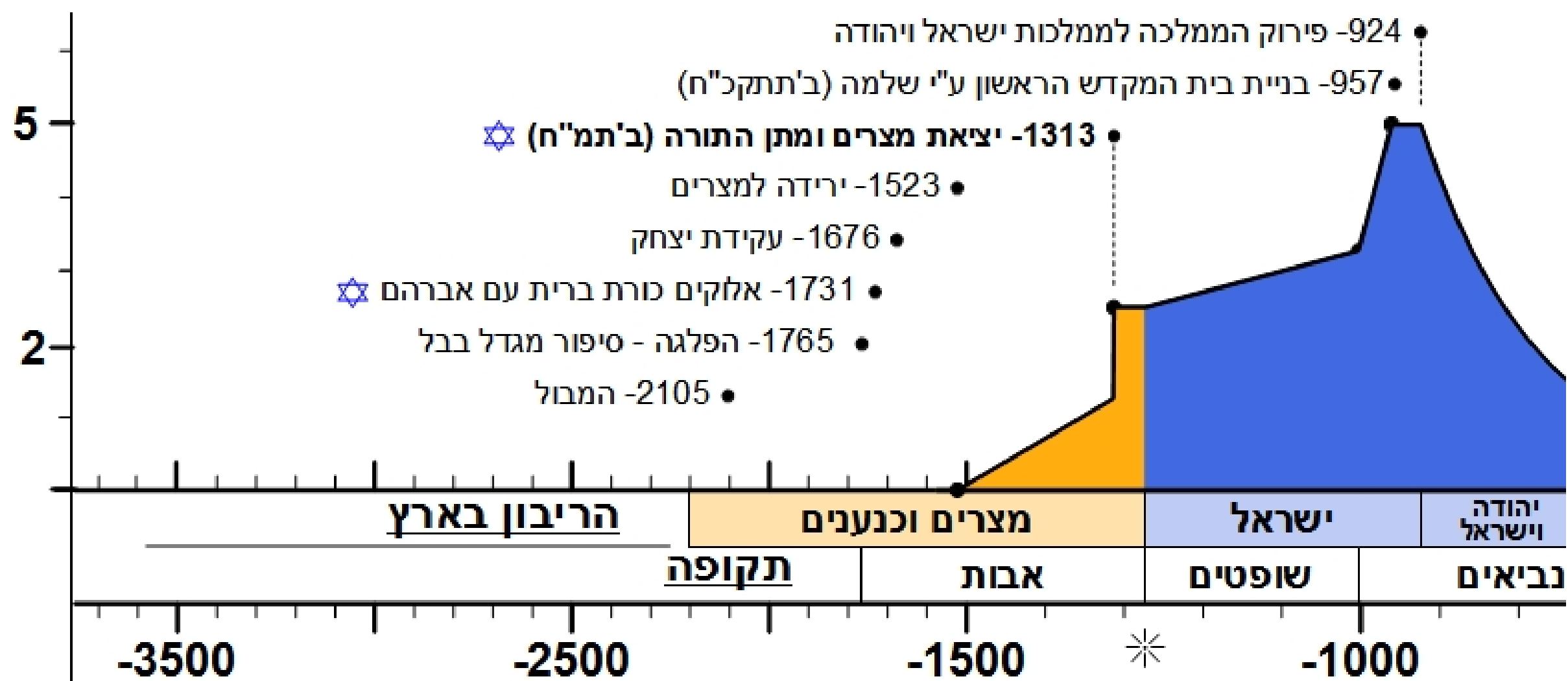

התפרקות  
הממלכה לאחר  
מות שלמה.  
מלחמות  
פנימיות  
וחיצוניות,  
שהסתיימו עם  
גלות עשרת  
השבטים בידי  
אשור. הניצולים  
הוגלו או התמזגו  
לתוך יהודה.

קורות העמים

# משיא השגשוג אל כמעט הכחדה

כיבוש בבל הוביל לחורבן בית ראשון וכמעט השמדתו של העם.  
 הנביאים הגדולים ירמיהו (ספר איכה), יחזקאל (חזון העצמות היבשות)

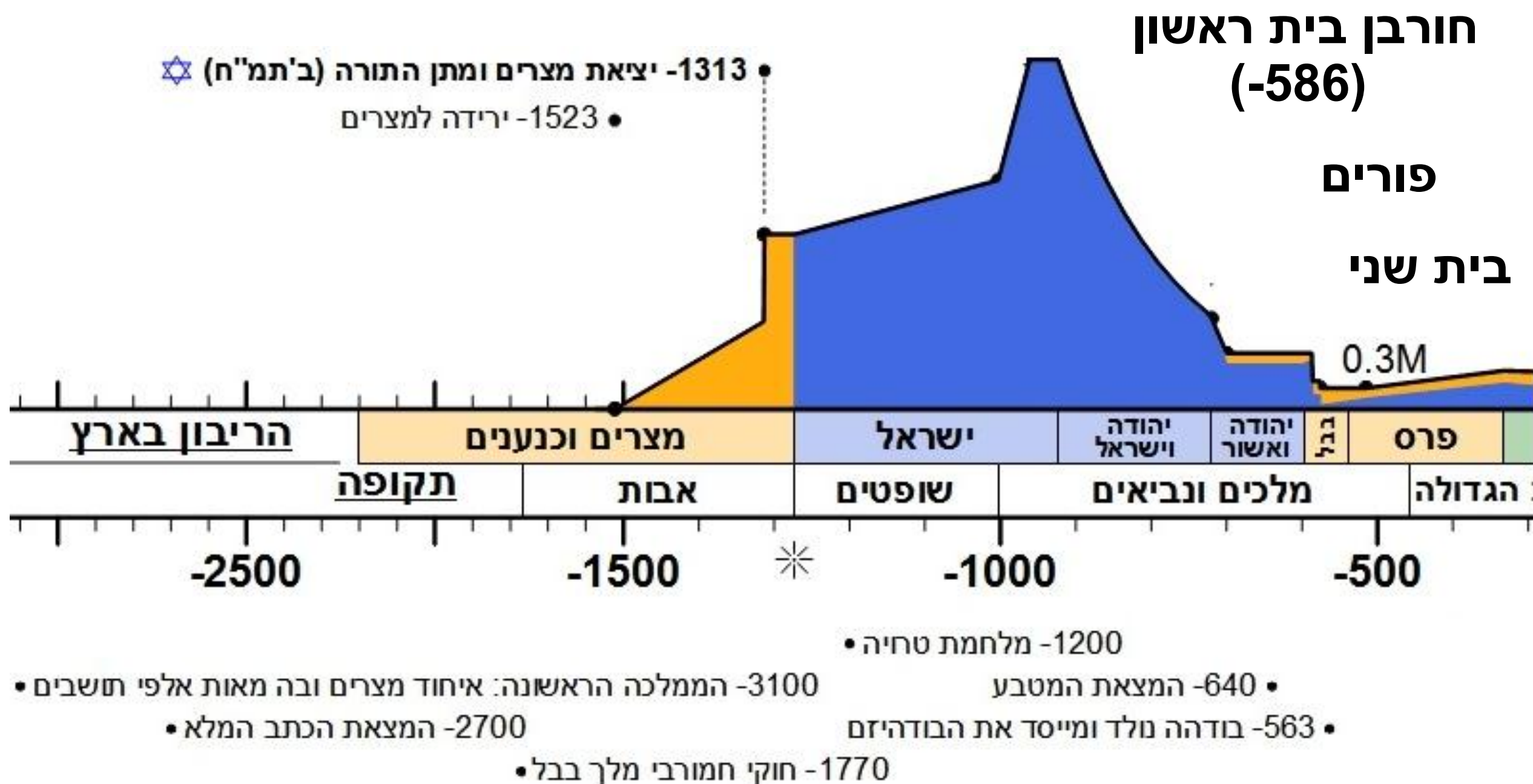

עם כיבוש פרס  
 מתאפשרת  
 שיבת ציון. כמה  
 עשרות (אולי  
 מאות) אלפים  
 חוזרים. היתר  
 נשארים בגלות.

# אלפיים שנות גלות? 2600?

החל מחורבן בית ראשון (לפני 2600 שנה) זו ועד ימינו (כולל) מכמחצית ועד רובו המוחלט של עם ישראל היה בגלות.

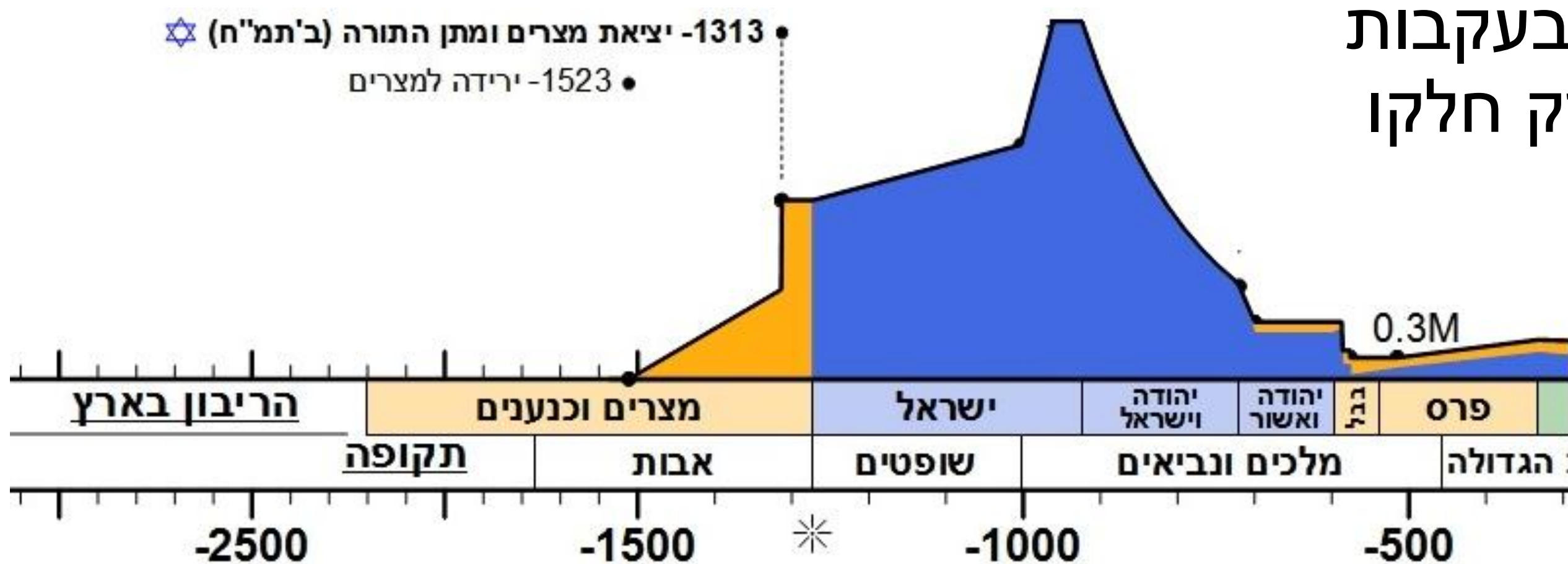

גם בשיבת ציון, בעקבות הצהרת כורש, רק חלקו הקטן של העם חזר.

- -1200 מלחמת טחיה
- -640 המצאת המטבע
- -563 בודהה נולד ומייסד את הבודהיזם
- -3100 הממלכה הראשונה: איחוד מצרים ובה מאות אלפי תושבים
- -2700 המצאת הכתב המלא
- -1770 חוקי חמורבי מלך בבל

# בעניין הגלות מתוך ספר הכוזרי, ריה"ל

מלך כוזר מחפש את הדת האמיתית, ומשוחח עם חכמי העולם: פילוסוף, נוצרי, מוסלמי ולבסוף יהודי. היהודי מסביר על משמעותה של ארץ ישראל.

**אמר הכוזרי:** "אם כן הלא עובר אתה על מצוה המחייבת לפי תורתך אם אינך עולה אל המקום ההוא ואינך עושהו בית חייה ומותך אם כי אתה אומר רחם על ציון כי היא בית חיינו..."

**אמר החבר (היהודי):** "אכן מצאת מקום חרפתי מלך כוזר כי אמנם חטא זה הוא אשר בגללו לא נתקיים היעוד אשר יעד האלוה לבית השני רני ושמחי בת ציון כי הנני בא ושכנתי בתוכך נאם ה' כי הענין האלוהי עמד לחול עליהם כבראשונה אלו נענו כלם לקריאה ושבנו לארץ ישראל בנפש חפצה אבל רק מקצתם נענו ורבים והחשובים שבהם נשארו בבבל מסכימים לגלות ולשעבוד ובלבד שלא יפרדו ממשכנותם ומעסקיהם..."

\*חיות העברית: הנוסח העברי הנ"ל משנת 1180~, ונפוץ לכל קהילות ישראל



# השתלטות אימפריות המערב - יוון

היהדות לאימפריה היוונית, ע"פ דובנוב: "לא אוותר כי זקנה ותקיפה אני ממך. את כובשת את העולם ואני מסתפקת בשלטוני על אומה קטנה אחת, אבל יבוא יום והעולם שכבשת ייגש אלי מתוך מבוכה וישאלני היכן האמת"...?

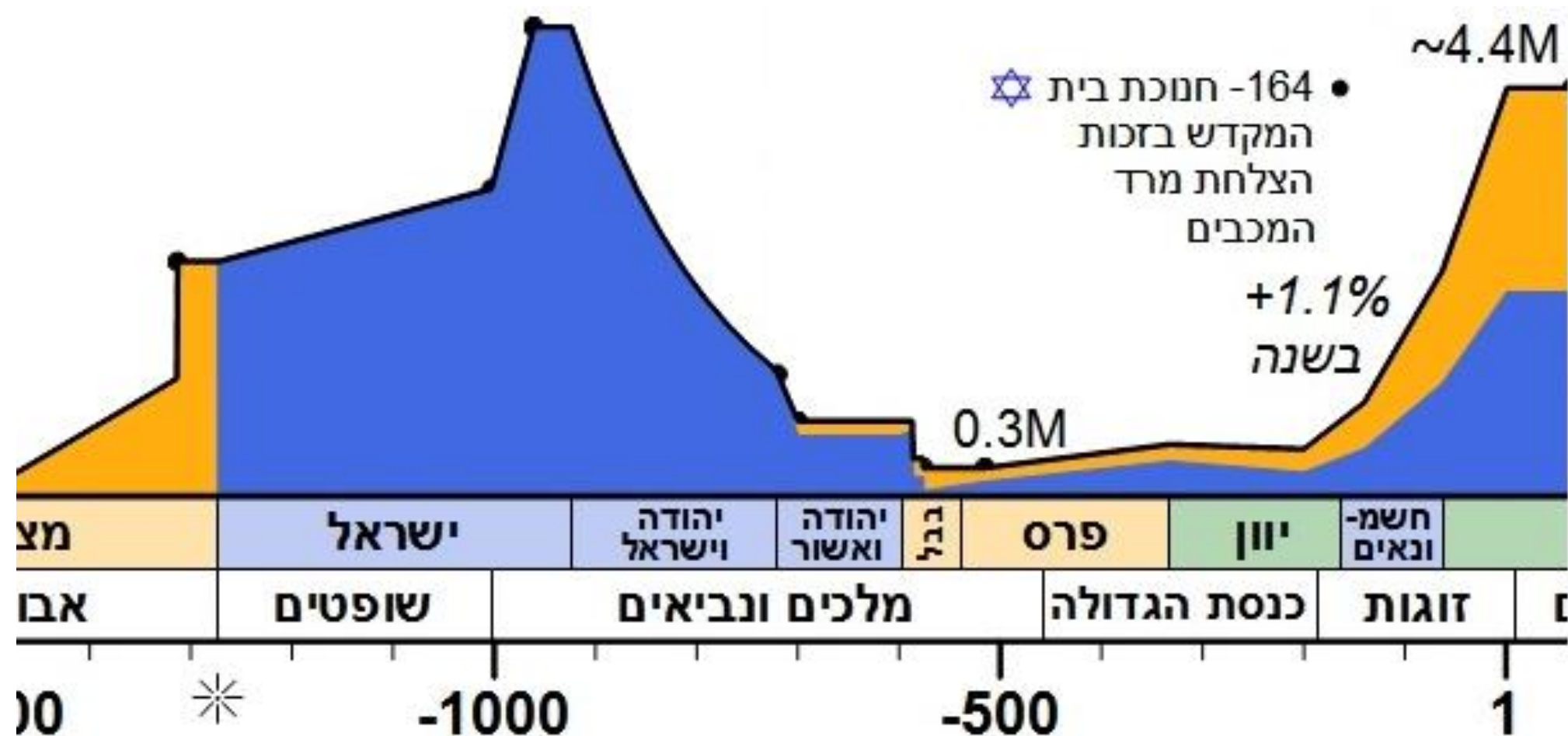

- 4- הולדת ישו, מיסד הנצחת
- -1200 מלחמת טחיה
- -640 המצאת המטבע
- -563 בודהה נולד ומייסד את הבודהיזם
- -221 איחוד סין (40 מליון איש) ובניית החומה הסינית
- -1770 חוקי חמורבי
- -3100 הממלכ

# השתלטות אימפריות המערב - רומא

הכיבוש הרומי -> לחץ דתי -> המרד הגדול -> חורבן בית שני  
 בנפילת ירושלים, היו בה לבדה למעלה מ-800,000 יהודים

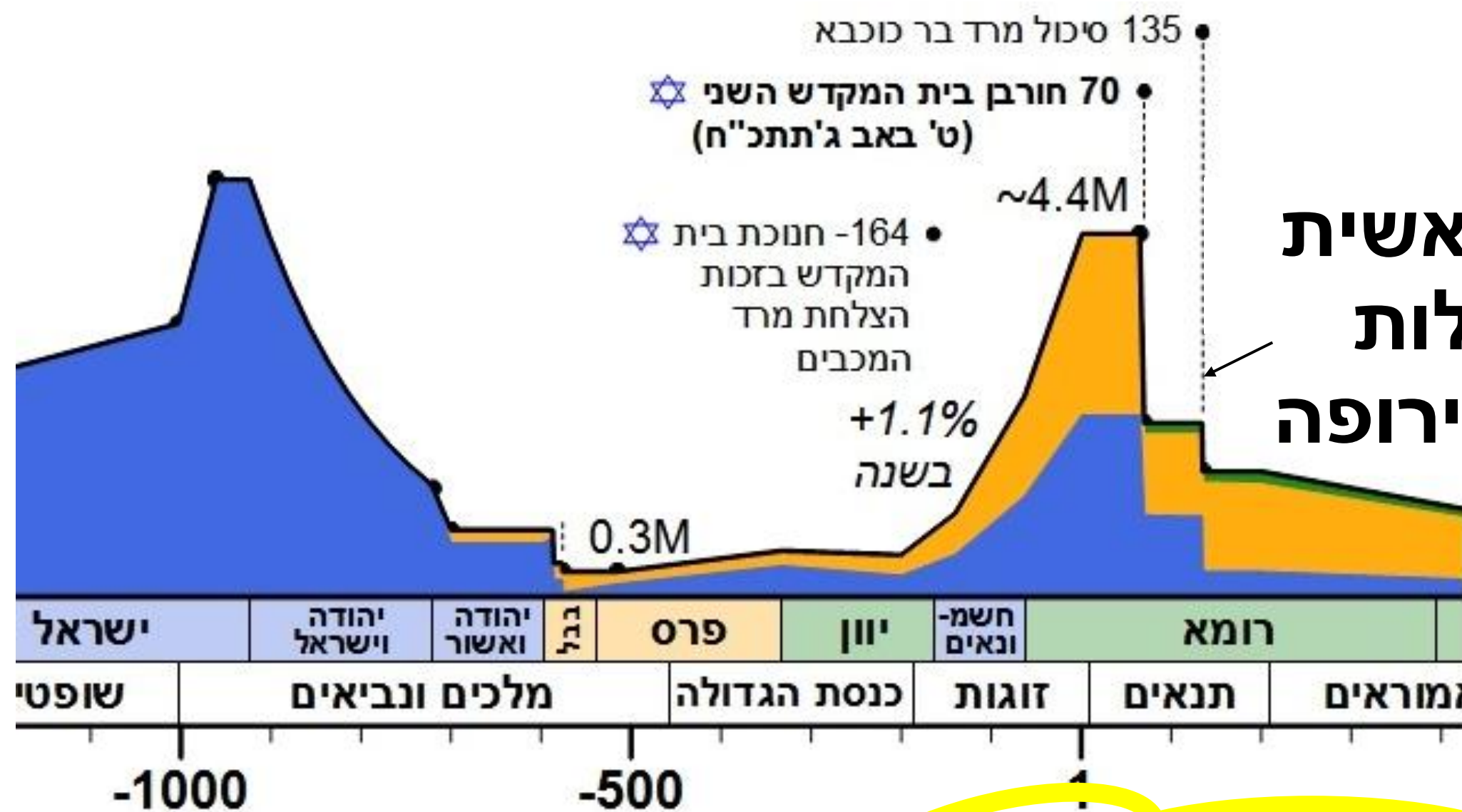

ראשית  
גלות  
אירופה

393 חמא מתנצרת -4 הולדת ישו, ייסוד הנצרות

-640 המצאת המטבע  
 -563 בודהה נולד  
 -221 איחוד סין (40 מיליון איש) ובניית החומה הסינית

הופעת הנצרות גם קשורה לתסיסה הדתית

# נשמע מוכר? תופעה בת אלפיים...

"נס המרד, שנישא בירושלים, שימש אות לקרבות בין היהודים ועובדי האלילים גם בשאר המקומות. שנאתם הנושנה של היוונים לישראל לא נעצרה עכשיו בידי השלטון הרומי, ויש שהרשות גם סייעה לעשות שפטים באומה המורדת.

על נצחונות המורדים ביהודה לקחו שונאיהם נקם מאת אחיהם בירכתי הארץ, מקום שם אוכלוסי היהודים היו מועטים, ובתפוצות ישראל הרחוקות. בריב לאומים זה נתמזגו טעמים של תחרות ציבורית וכלכלית נושנה עם טעמים דתיים."

# מרד בר כוכבא - 135~

ההיסטוריון הרומי קסיוס דיו: "580,000 איש נהרגו בהתקפות ובקרבות, ואילו את מספר המתים ברעב, במגיפה ובאש לא היה אפשר לברר".

הטבח מתואר גם ע"י חז"ל: "והיו הורגין והולכין עד ששקע הסוס בדם עד חוטמו".

רבי עקיבא תמך במרד.

גזירות אדריאנוס:

שינוי שם ישראל ל"פלשתינה"

איסור מצוות, מילה ושבת

איסור כניסת יהודים לירושלים ושינוי שמה ל"איליה קפיטולינה"

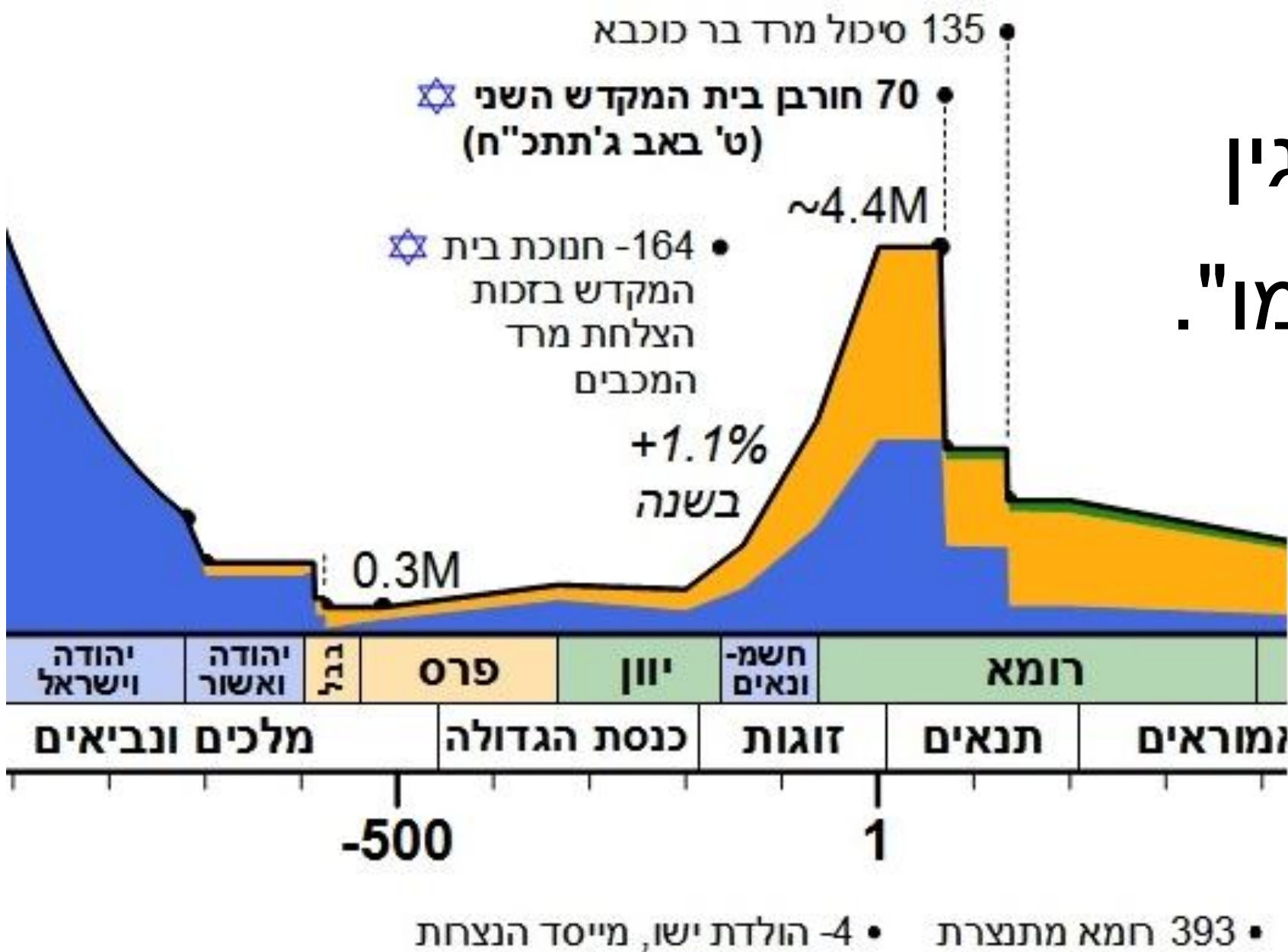



# אלפיים שנות גלות? אולי רק 1000?

לאורך כל ההיסטוריה ועד לכיבוש הצלבנים היה בארץ רצף יהודי. בזמן כיבוש הצלבנים (1099) היו בארץ כחמישים ישובים יהודיים. הצלבנים טבחו ביהודים ומאז נשארה בארץ אלפים בודדים של יהודים עד לתקופתנו.

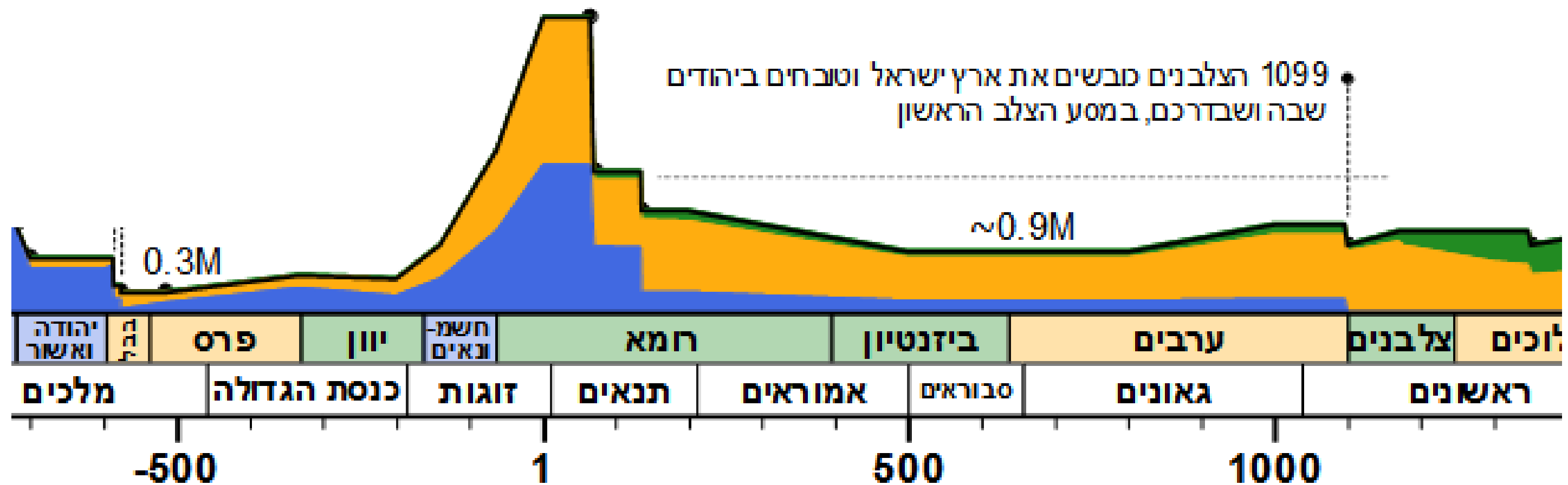

- 393 רומא מתצרת • 4 הולדת ישו, מייסד הנצרות
- 570 הולדת מוחמד, מייסד האסלאם
- 825 המצאת הספרות הערבית
- 868 ספר מודפס ראשון בסין

# דמוגרפיה יהודית בימי הביניים

שנה	א"י	אסיה	אפריקה	מערב אירופה	מזרח אירופה	אמריקה ואוקיאניה	סה"כ
1170	7	973	70	102.5	47.5	0.1	1,200
1300	5	645	100	385	65	0.1	1,200
1490	5	570	125	510	90	0.1	1,300
1600	15	509	175	200	200	1	1,100
1700	5	200	172	146	573	4	1,100
1800	7	253	212	333	1,687	8	2,500
1825	7	293	240	458	2,272	11	3,281
1880	24	326	280	1,044	5,727	262	7,663
1900	50	389	339	1,176	7,590	1,056	10,600
1939	445	555	600	1,350	8,150	5,400	16,500
1948	650	625	700	1,035	2,715	5,775	11,500

מתוך: דמוגרפיה ועמיות יהודית, פרופסור דלה-פרגולה

# מה מיוחד בשנת 1170, שדווקא אותה מציין פרופ' דלה-פרגולה?

## מסעות רבי בנימין מטודלו -1160- 1173

ר' בנימין היה חוקר ארצות והוא  
מתאר את מסעותיו בספרו  
בעברית. הוא עבר באירופה,  
אסיה ואפריקה (כ-300 מקומות  
סה"כ), מדווח על הקהילות  
היהודיות, מסורות, מוסדות,  
ומספר היהודים בכל מקום.

## מסעות של רבי בנימין

זדה הספר מתווכר כדברים

שספר איש אחד מארץ נבארה שמו  
רבי בנימין בר יונה מטודילה זצל:

וילך הלך ויבא בארצות רבות ורחוקות  
כאשר יתפרט בדבריו אלו ונכל סקום  
שכא בו כתב כל הדברים שראה או ששמע  
מפי אנשי אמת אשר נשמעו בארץ ספרד:  
וכך הוא זוכר מקצת הגדולים והנשיאים  
שבסקצת פקיסות וכשבא הביא דבריו אלה  
עמו לארץ קאשת'לי'אה בשנת התקל"ג:

וקים רבי בנימין הנזכר איש חכם ותשכיל בעל מורכ  
וככל דבר ודבר שבדקוהו כדי לפעול  
אשריו כמלאו דבריו מתוקבים  
ויניבים בפיו כי קים  
איש אמת:

כדפס במדינת כריכ'ניוויי סבת סת'ג ל'ק:

על יד ה'פרונוי יצא

# גירושי אירופה (לא רק גירוש ספרד)

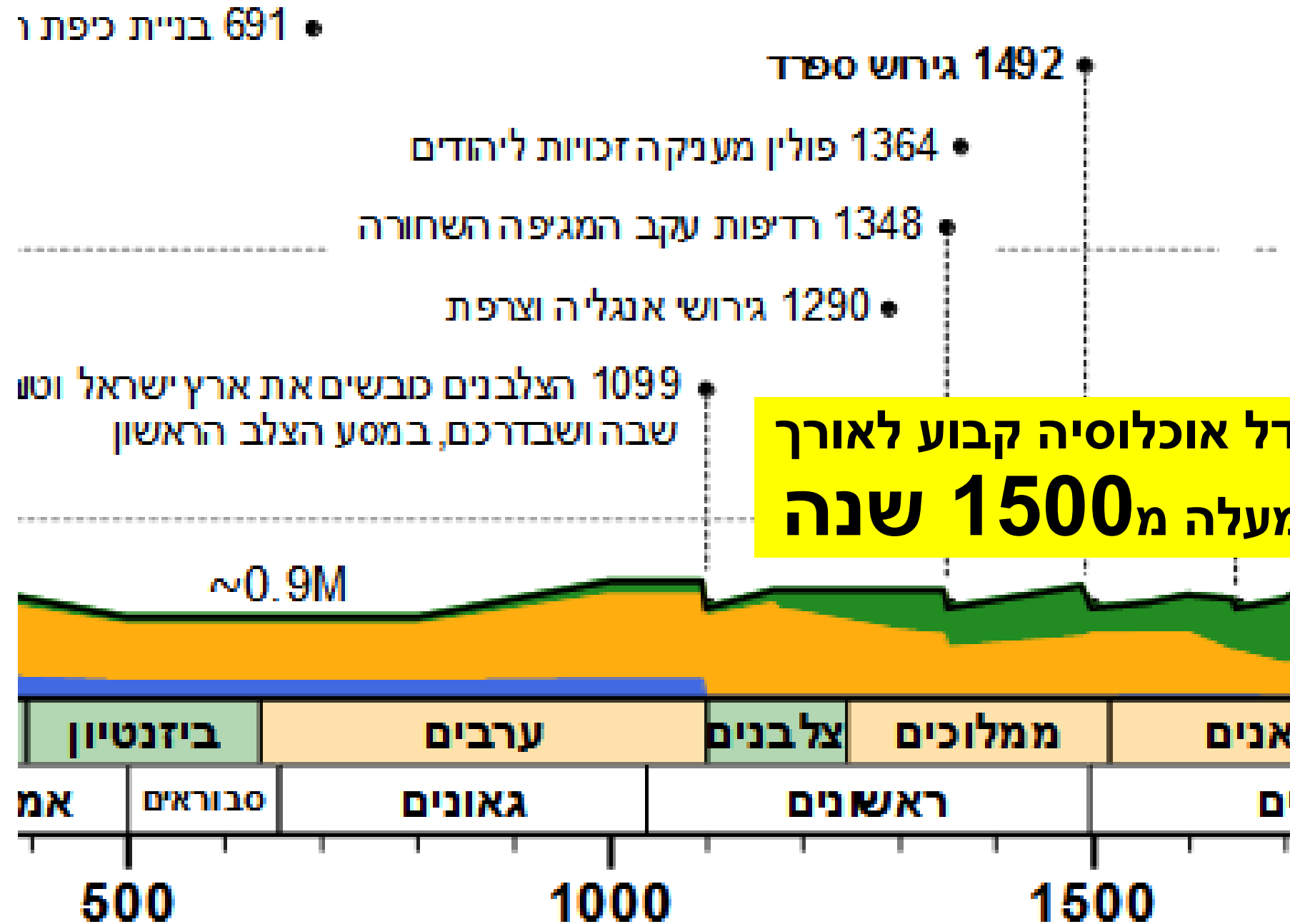

- 570 הולדו
- 825 המצאת הספרות העברית
- 868 ספר מודפס ראשון בסין
- 1000 מלחמת 100 השנים
- 1337 המגיפה השחורה
- 1348 קולומבוס, עידן האימפריאליזם
- 1492 המהפכה המדעית והתעשייתית

- החל מהמאה ה-12 הרבו מדינות וערי אירופה לגרש את תושביהן היהודים. הגירוש כלל בד"כ בזיזת רכושם ובתיהם.

- אנגליה גירשה את יהודיה ב-1290 (הורשו להיכנס ב-1655)

- גירושי צרפת:

- 1182 (הורשו לחזור ב-1198)

- 1243 – שריפת 12,000 ספרים

- 1306 (עד 1315)

- 1394 (עד ~1600)

- 1492 – גירוש ספרד

# האם הייתה רציפות בחיות השפה העברית?

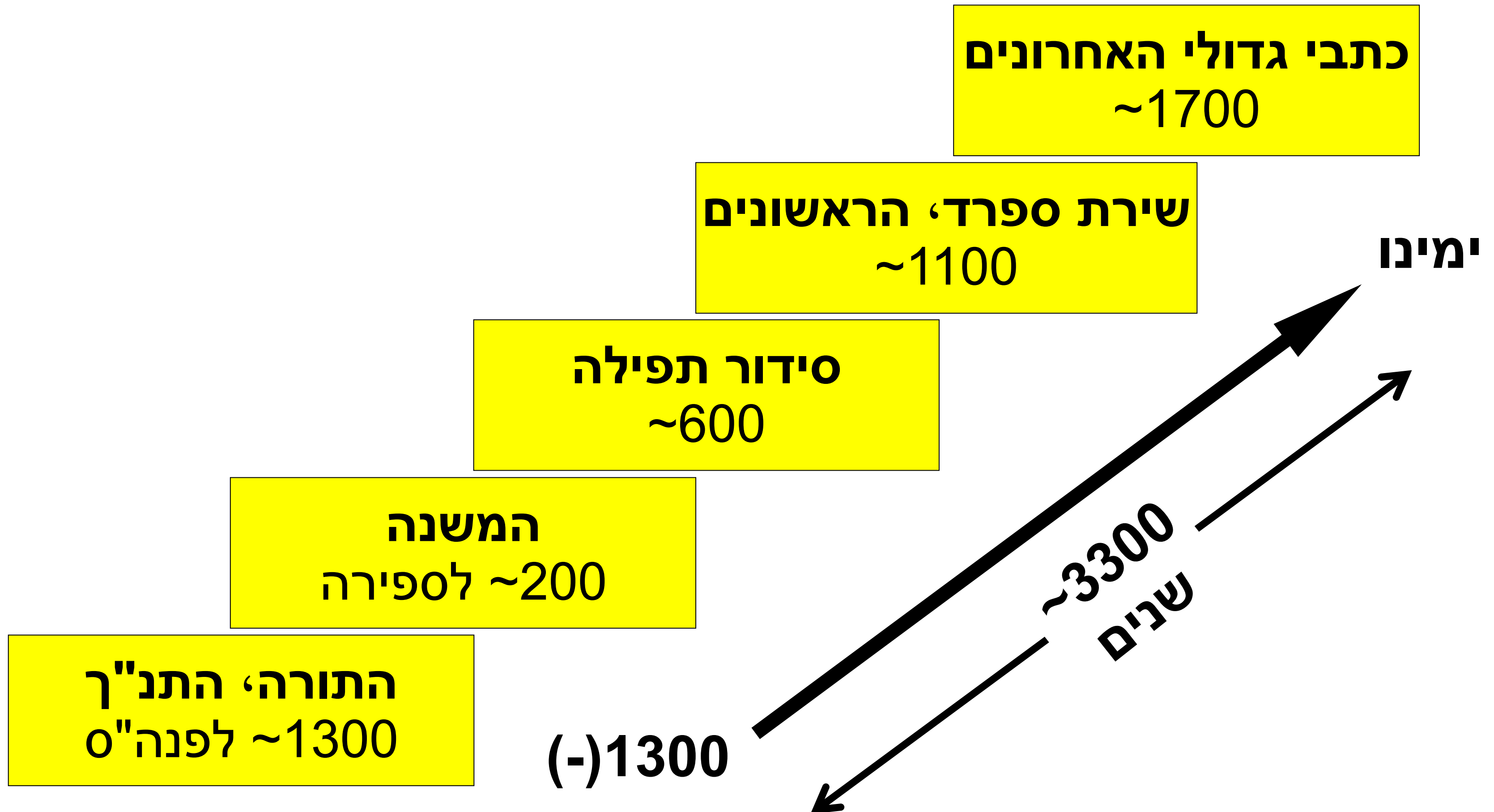

# חיות העברית, אגרת הרמב"ן

רבי משה בן נחמן (1194 – ~1270) היה מגדולי חכמי ספרד, הוגה, ורופא. עלה לארץ ישראל בעקבות אהבתו הגדולה אליה.

האיגרת המובאת פה, נכתבה לפני כ-800 שנה. הרמב"ן ז"ל שלח אותה מעכו לקטלוניא לבנו, לזרזו על הענוה, וצוה אותו שיקראנה פעם אחת בשבוע, וילמד גם בניו עמו, ויהיו רגילים בה בעל פה. וכל מי שירגיל לאמרה – בודאי יהא ניצול מכל צרה, ומובטח לו שהוא בן עולם הבא.

## חיות השפה העברית: חלקים מתוך אגרת הרמב"ן (~1270)

"שִׁמְעוּ בְּנֵי מוֹסֵר אָבִיךָ, וְאַל תִּטּוֹשׁ תּוֹרַת אִמְךָ". תִּתְּנֶהָ תָּמִיד לְדַבֵּר כָּל דְּבָרֶיךָ בְּנִחָת, לְכָל אָדָם וּבְכָל עֵת, וּבִזְהָרָה תִּנְצֵל מִן הַפֶּעַס, שֶׁהִיא מִדָּה רָעָה לְהַחֲטִיא בְּנֵי אָדָם. .. וְכֹאשֶׁר תִּנְצֵל מִן הַפֶּעַס, תִּעֲלֶה עַל לִבְךָ מִדַּת הָעֲנוּהָ, שֶׁהִיא מִדָּה טוֹבָה מְכֹל מִדּוֹת טוֹבוֹת...

עַל כֵּן אֶפְרַשׁ לְךָ אֵיךְ תִּתְּנֶהָ בְּמִדַּת הָעֲנוּהָ, לְלָקֶת בָּהּ תָּמִיד: כָּל דְּבָרֶיךָ יִהְיוּ בְּנִחָת, וְרַאשֶׁךָ כְּפוּרָה; וְעֵינֶיךָ יִבִּיטוּ לְמַטָּה לְאַרְצֵךְ, וְלִבְךָ לְמַעְלָה; וְאַל תִּבְיַט בְּפָנֵי אָדָם בְּדַבְּרֶךָ עִמוֹ. וְכָל אָדָם יִהְיֶה גָדוֹל מִמֶּךָ בְּעֵינֶיךָ...

וְתִתְּבִישׁ מְכֹל אָדָם. וְאִם יִקְרָאךָ אִישׁ – אַל תִּעֲנֶהוּ בְּקוֹל רֹם, רַק בְּנִחָת כְּעוֹמֵד לְפָנֶי רַבּוֹ.

תִּקְרָא הָאֲגֻרָת הַזֹּאת פַּעַם אַחַת בְּשָׁבוּעַ וְלֹא תִפְחַת, לְקִיּוֹמָהּ וְלְלָקֶת בָּהּ תָּמִיד אַחֲרֵי הַשֵּׁם יִתְבָּרַךְ, לְמַעַן תִּצְלִיחַ בְּכָל דְּרָכֶיךָ, וְתִזְכֶּה לְעוֹלָם הַבָּא הַצָּפוּן לְצַדִּיקִים. וּבְכָל יוֹם שֶׁתִּקְרָאנָה – יַעֲנוּךָ מִן הַשָּׁמַיִם כְּאִשֶׁר יַעֲלֶה עַל לִבְךָ לְשֵׁאל, עַד עוֹלָם. אָמֵן סְלָה.

## חיות העברית, קטע מתוך "מסילת ישרים", 1740, הרמח"ל

**“ החיבור הזה לא חברתיו ללמד לבני האדם את אשר לא ידעו ,  
אלא להזכירם את הידוע להם כבר ומפורסם אצלם פירסום  
גדול . כי לא תמצא ברוב דברי ,אלא דברים שרוב בני האדם  
יודעים אותם ולא מסתפקים בהם כלל ,אלא שכפי רוב פרסומם  
וכנגד מה שאמתתם גלויה לכל ,כך ההעלם מהם מצוי מאד  
והשכחה רבה . על כן אין התועלת הנלקט מזה הספר יוצא מן  
הקריאה בו פעם אחת ,כי כבר אפשר שלא ימצא הקורא בשכלו  
חדושים אחר קריאתו שלא היו בו לפני קריאתו ,אלא מעט .אבל  
התועלת יוצא מן החזרה עליו וההתמדה .כי יזכרו לו הדברים  
האלה הנשכחים מבני האדם בטבע ,וישיים אל לבו חובתו אשר  
הוא מתעלם ממנה.”**



# אישים וספרות לאחר השלמת התלמוד הבבלי

## אישים בעם

זמן ומשך חייהם מיוצג ע"י מיקום ורוחב האליפסה. הצבע מייצג את מיקום פעילותם

שפת החיבור ● עברית ● ארמית ● ערבית ● אירופאית

## ספרות יהודית

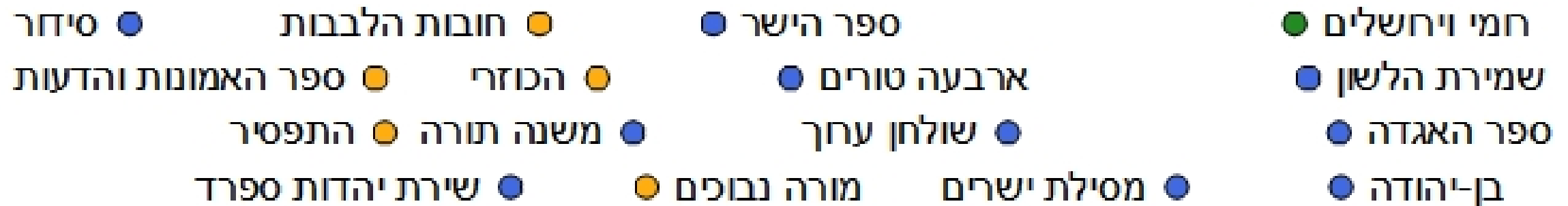
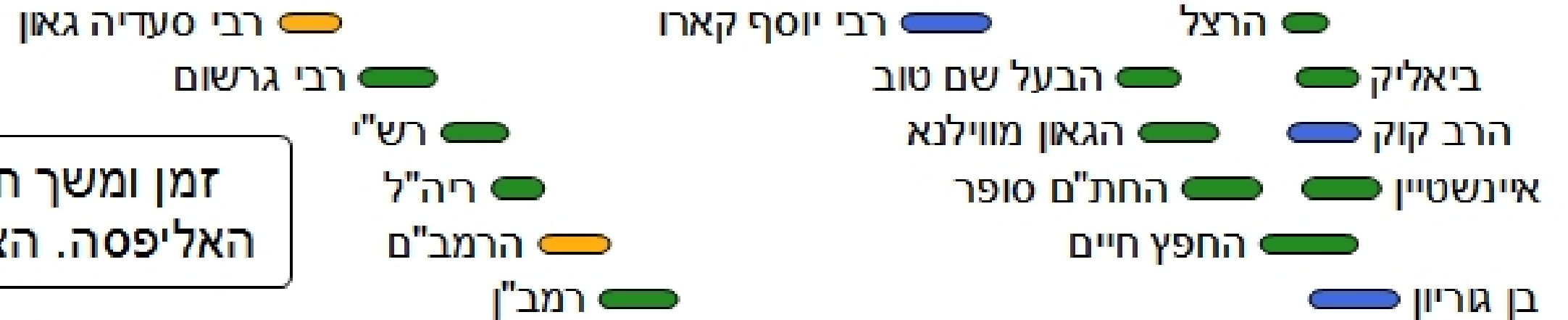
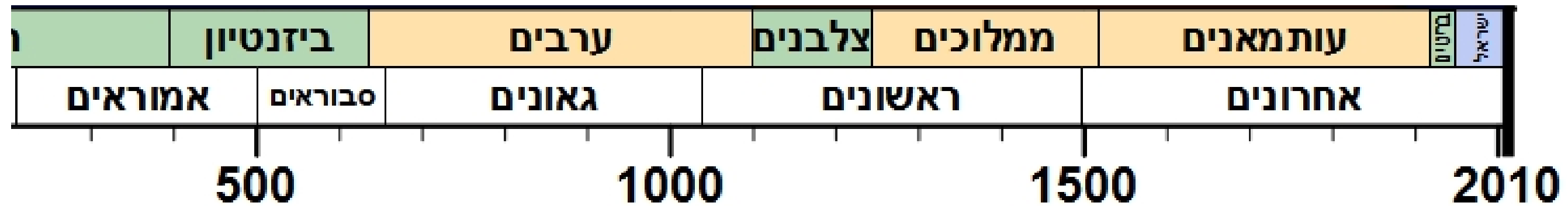

# תמורות דמוגרפיות מהירות בעת החדשה

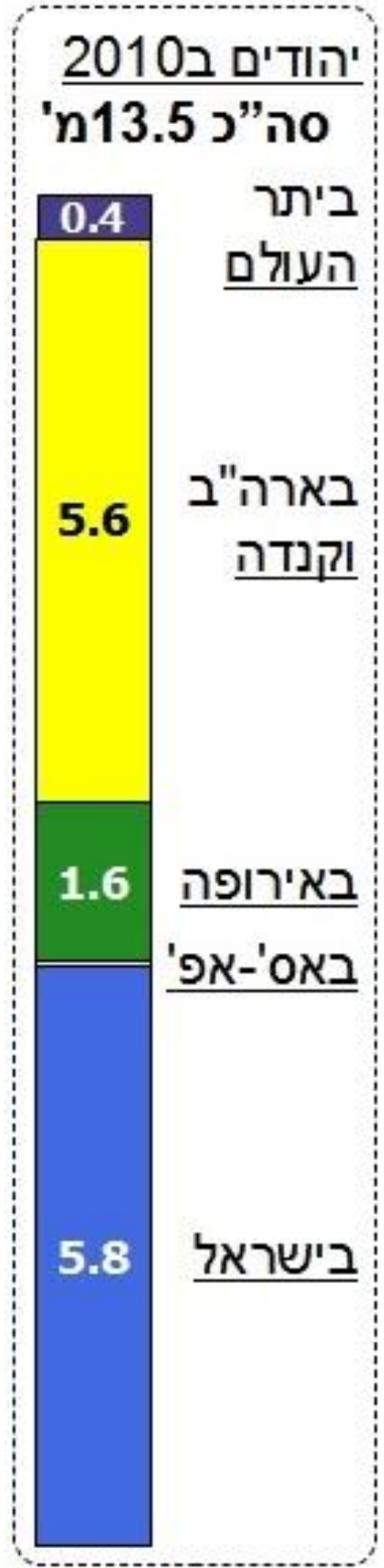
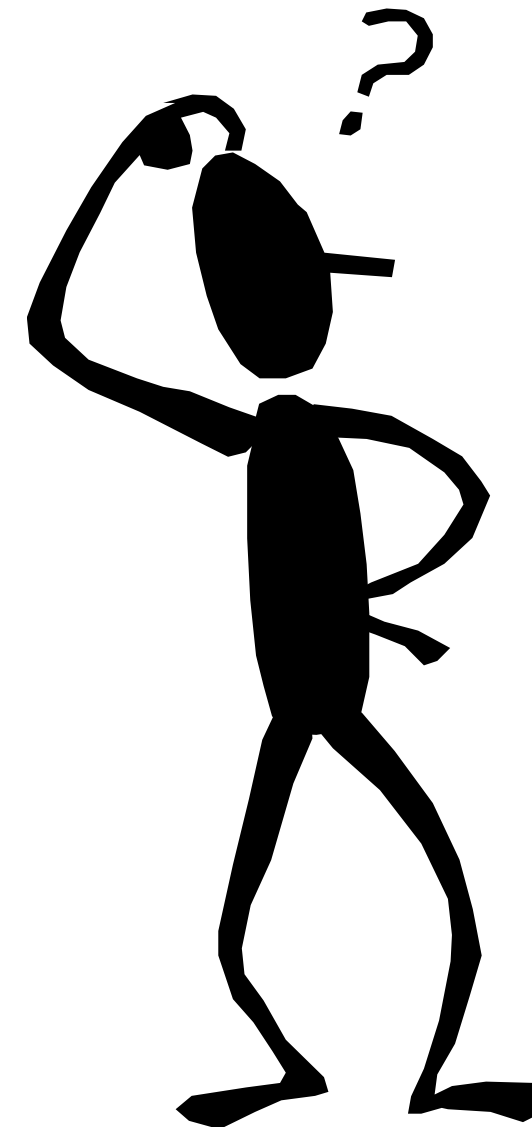
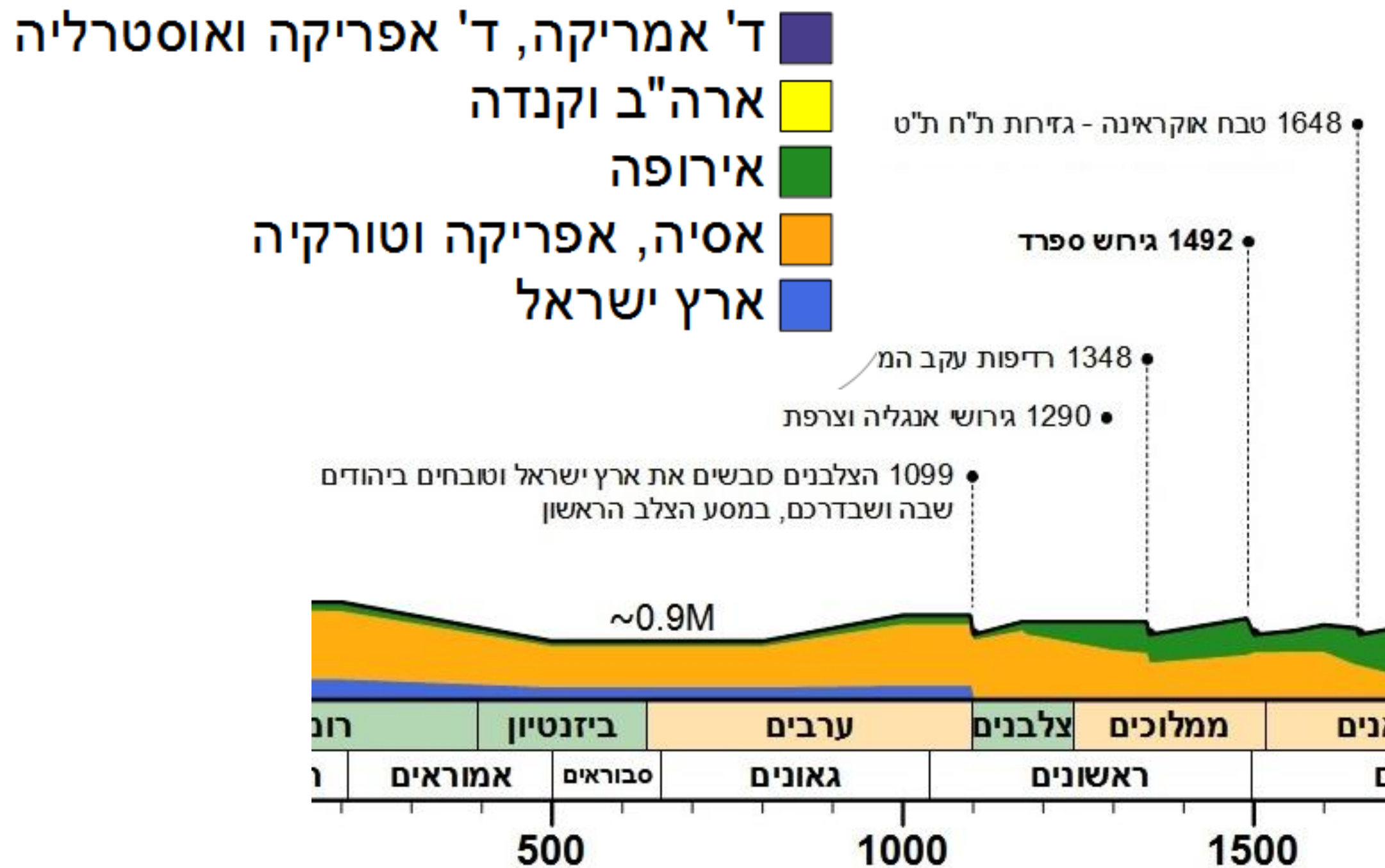

# The American Jewish Year Book

5660

September 5, 1899 to September 23, 1900

Edited by

CYRUS ADLER



PHILADELPHIA

THE JEWISH PUBLICATION SOCIETY OF AMERICA

1899

המקור העיקרי  
לנתונים  
הדמוגרפיים של  
יהודים בעולם  
מ-1899 והלאה

עמוד השער של המהדורה הראשונה

GENERAL JEWISH STATISTICS

מתוך מהדורת 1899

The United States . . .	1,043,800	Orange Free State . . . . .	113
The British Empire . .	148,130	Persia . . . . .	25,000
Abyssinia (Falashas) .	120,000	Peru . . . . .	498
Argentine Republic . .	6,735	Portugal . . . . .	300
Austria-Hungary . . . .	1,860,106	Roumania . . . . .	300,000
Belgium . . . . .	4,000	†Russia . . . . .	5,700,000
Costa Rica . . . . .	35	Servia . . . . .	4,652
Denmark . . . . .	4,080	South African Republic	10,000
France . . . . .	72,000	Spain . . . . .	2,500
Algeria . . . . .	43,500	Sweden and Norway . .	3,402
Tunis . . . . .	45,000	Switzerland . . . . .	8,069
Germany . . . . .	567,884	Tripolis . . . . .	‡60,000
Greece . . . . .	5,792	Turkey . . . . .	‡350,000
Italy . . . . .	38,000	Bulgaria . . . . .	16,290
Morocco . . . . .	150,000	Egypt . . . . .	25,200
Netherlands . . . . .	97,324	Turkistan and Afghan-	
Surinam . . . . .	1,250	istan . . . . .	14,000
Curaçoa . . . . .	831		
		Total . . . . .	10,728,491

\* This number is a mere estimate. Neither the Statesman's Year Book, nor the Handbook of Jamaica, nor Mr. Joseph Jacobs gives any figures for Jamaica.

† In 1896, 15,831 Jews were drafted into the Russian army.

‡ The Statesman's Year Book gives 466,361 Jews in the Ottoman Empire. In some of the figures, however, the statement is "Jews, etc." On the other hand the Jews of Salonika are not counted. They probably form a com-

TABLE V

JEWES OF THE UNITED STATES, 1877-1927

Year	Total Population	Jews	P. C.	Increase					
				Inter- val	Total		Jews		
					Number	P. C.	Number	P. C.	
1877 . . .	43,661,96	229,087	0.52						
1897 . . .	72,106,12	937,800	1.31	20 yrs.	28,444,152	65.15	708,713	309.36	
1907 . . .	88,787,05	1,776,885	2.	10 yrs.	16,680,938	23.13	839,085	89.47	
1917 . . .	103,690,47	3,388,951	3.27	10 yrs.	14,853,415	16.73	1,612,066	90.72	
1927 . . .	118,140,645	4,228,029	3.58	10 yrs.	14,500,172	13.99	839,078	24.76	

# תמורות דמוגרפיות מהירות בעת החדשה

הגירה המונית מאירופה לארה"ב כתוצאה מפוגרומים

1800 • אמנסיפציה ותמעת ההשכלה. בעקבותיהם הופעת הרפורמים והחרדים

- ד' אמריקה, ד' אפריקה ואוסטרליה
- ארה"ב וקנדה
- אירופה
- אסיה, אפריקה וטורקיה
- ארץ ישראל

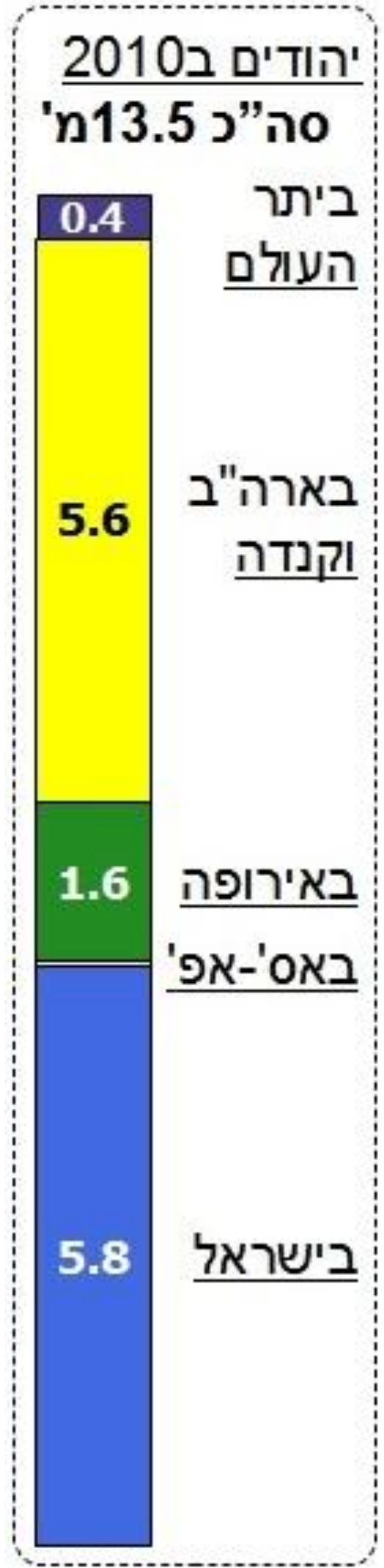
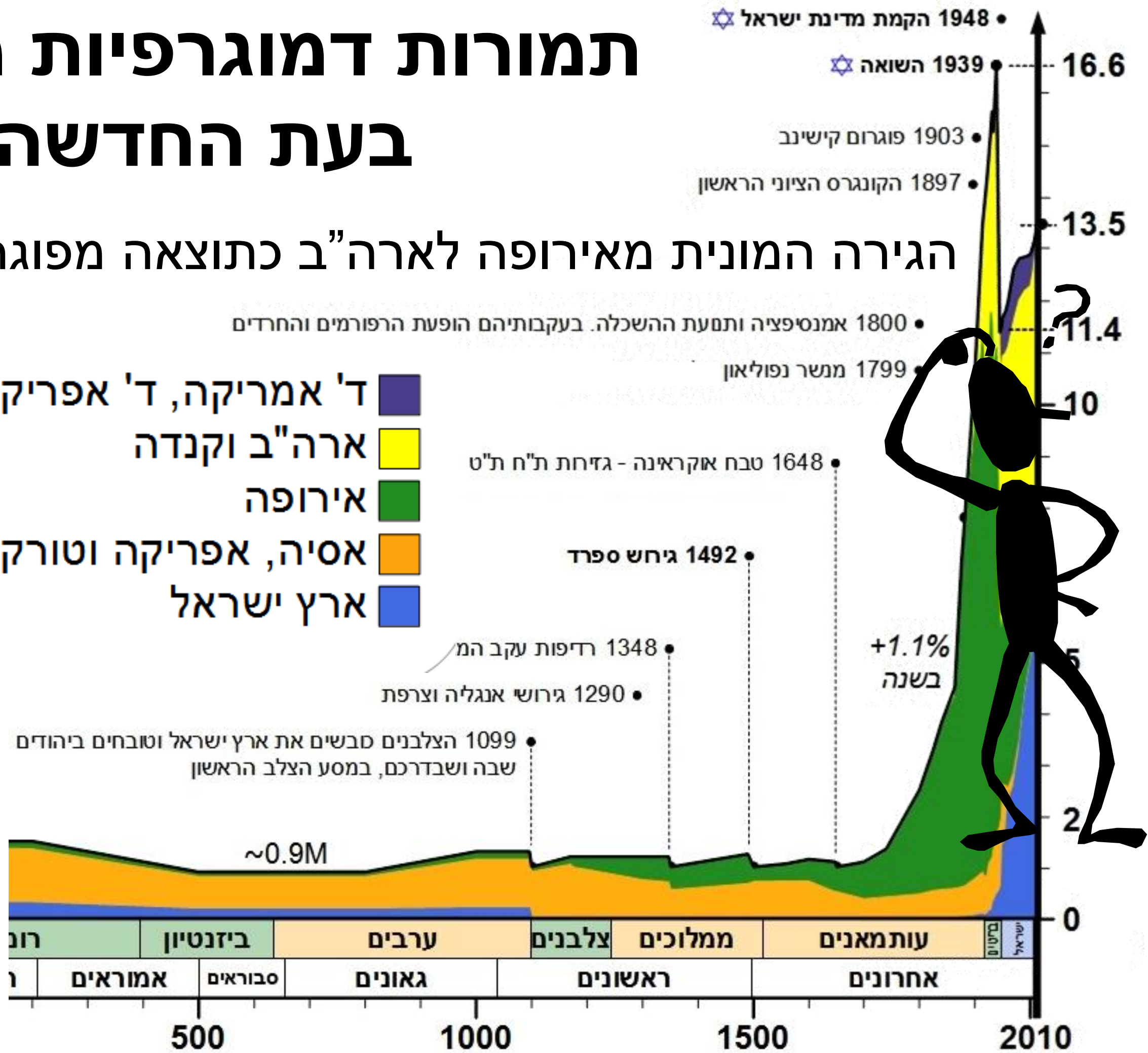



# קורות העם בתמונה הדמוגרפית

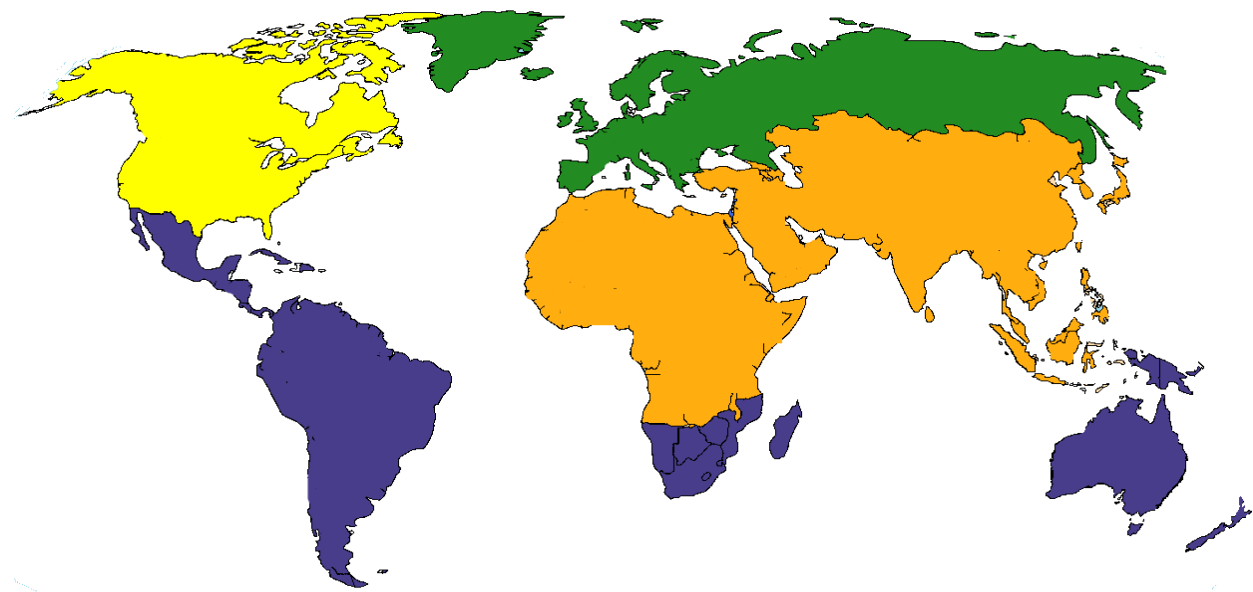

- ד' אמריקה, ד' אפריקה ואוסטרליה
- ארה"ב וקנדה
- אירופה
- אסיה, אפריקה וטורקיה
- ארץ ישראל

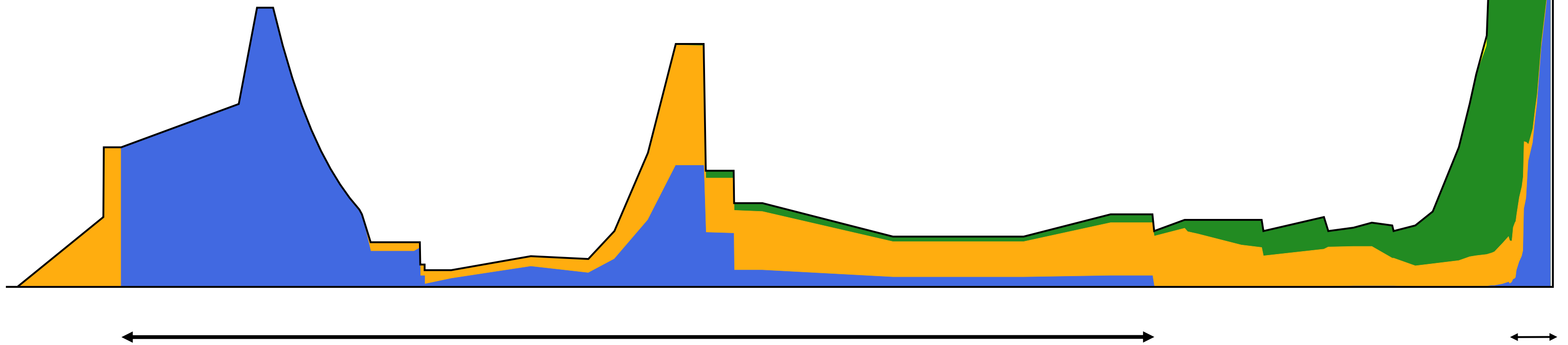

# נחזור על שאלות הפתיחה

מה ההבדל בין  
צלבנים לביזנטיים?

מה היה קודם  
חנוכה או פורים?

בר-כוכבא היה  
מכבי או לא?

## תודה ומקווה שנהנתם

חפשו "ציר זמן יהודי" בגוגל ובחנות האפליקציות play באנדרואיד

כמה יהודים יש?

איפה בעולם?

מתי הגיעו

יהודים לארה"ב?

כמה היו

ביציאת מצרים?







לפי מלוא כוחו של המדינה ופיקוח הממשלה

המדינה תפיק את המלוא

המדינה תפיק את המלוא

המדינה תפיק את המלוא

המדינה תפיק את המלוא

המדינה תפיק את המלוא

המדינה תפיק את המלוא

המדינה תפיק את המלוא

המדינה תפיק את המלוא

המדינה תפיק את המלוא

המדינה תפיק את המלוא

המדינה תפיק את המלוא

המדינה תפיק את המלוא

המדינה תפיק את המלוא

המדינה תפיק את המלוא

המדינה תפיק את המלוא

המדינה תפיק את המלוא

המדינה תפיק את המלוא

המדינה תפיק את המלוא

המדינה תפיק את המלוא

המדינה תפיק את המלוא

המדינה תפיק את המלוא

המדינה תפיק את המלוא

המדינה תפיק את המלוא

המדינה תפיק את המלוא

המדינה תפיק את המלוא

המדינה תפיק את המלוא



























אין ארץ ישראל.

אין ארץ ישראל.

אין ארץ ישראל. ארץ ישראל היא ארץ חיים ושלום. ארץ ישראל היא ארץ שלום ושלום. ארץ ישראל היא ארץ שלום ושלום.

אין ארץ ישראל.

אין ארץ ישראל.

אין ארץ ישראל. ארץ ישראל היא ארץ חיים ושלום. ארץ ישראל היא ארץ שלום ושלום. ארץ ישראל היא ארץ שלום ושלום.

אין ארץ ישראל. ארץ ישראל היא ארץ חיים ושלום. ארץ ישראל היא ארץ שלום ושלום. ארץ ישראל היא ארץ שלום ושלום.

אין ארץ ישראל.

אין ארץ ישראל. ארץ ישראל היא ארץ חיים ושלום. ארץ ישראל היא ארץ שלום ושלום. ארץ ישראל היא ארץ שלום ושלום.

אין ארץ ישראל. ארץ ישראל היא ארץ חיים ושלום. ארץ ישראל היא ארץ שלום ושלום. ארץ ישראל היא ארץ שלום ושלום.

### אין ארץ ישראל

אין ארץ ישראל.



מלכות ישראל ויהיה רשעים יתעלה ויהיה רשעים יתעלה  
: מלכות ישראל

ואמר :

— אל תהיי אשה; מלכותי אהיה לך; ואל תהיי  
מלכותי

והיה רשעים יתעלה ויהיה רשעים יתעלה  
מלכותי

ואמר : אני יעקב ואת אברהם... מלכותי  
מלכותי

אם לא תהיה מלכותי ועד אשר יעלה מלכותי  
מלכותי

— מלכותי אברהם : מלכותי  
מלכותי

היה מלכותי מלכותי. ואל תהיה מלכותי  
מלכותי

מלכותי : מלכותי אברהם : מלכותי  
מלכותי

היה מלכותי מלכותי. ואל תהיה מלכותי  
מלכותי

מלכותי : מלכותי אברהם : מלכותי  
מלכותי

מלכותי : מלכותי אברהם : מלכותי  
מלכותי

מלכותי אברהם : מלכותי אברהם : מלכותי  
מלכותי

מלכותי אברהם : מלכותי אברהם : מלכותי  
מלכותי

מלכותי אברהם : מלכותי אברהם : מלכותי  
מלכותי

מלכותי אברהם : מלכותי אברהם : מלכותי  
מלכותי

מלכותי אברהם : מלכותי אברהם : מלכותי  
מלכותי

מלכותי אברהם : מלכותי אברהם : מלכותי  
מלכותי

מלכותי אברהם : מלכותי אברהם : מלכותי  
מלכותי

מלכותי אברהם : מלכותי אברהם : מלכותי  
מלכותי

מלכותי אברהם : מלכותי אברהם : מלכותי  
מלכותי

מלכותי אברהם : מלכותי אברהם : מלכותי  
מלכותי

מלכותי אברהם : מלכותי אברהם : מלכותי  
מלכותי

מלכותי אברהם : מלכותי אברהם : מלכותי  
מלכותי



















...תקבלה ביהודה...  
...והיה עמו...  
...והיה עמו...  
...והיה עמו...

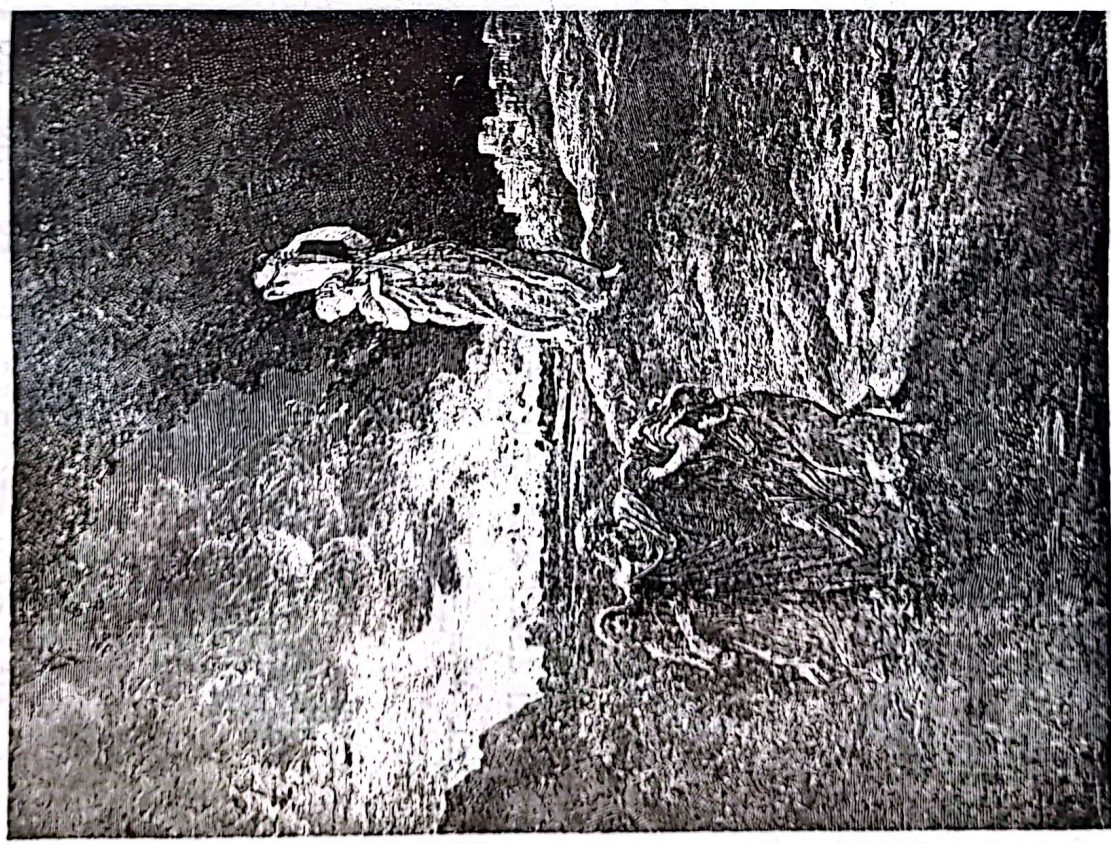

...והיה עמו...

...והיה עמו...  
...והיה עמו...  
...והיה עמו...

...והיה עמו...

...והיה עמו...

והיה עמו

...והיה עמו...  
...והיה עמו...  
...והיה עמו...

...והיה עמו...  
...והיה עמו...

...והיה עמו...

...והיה עמו...  
...והיה עמו...  
...והיה עמו...

...והיה עמו...  
...והיה עמו...

...והיה עמו...

...והיה עמו...  
...והיה עמו...

...והיה עמו...











— אלא במהרה יבא ימינו. בי יאמר לנו שיש לנו —  
 אלא במהרה יבא ימינו. בי יאמר לנו שיש לנו —  
 אלא במהרה יבא ימינו. בי יאמר לנו שיש לנו —  
 אלא במהרה יבא ימינו. בי יאמר לנו שיש לנו —  
 אלא במהרה יבא ימינו. בי יאמר לנו שיש לנו —

האגדה

אשה רעה רמזה טובה  
 אשה רעה רמזה טובה  
 אשה רעה רמזה טובה  
 אשה רעה רמזה טובה  
 אשה רעה רמזה טובה  
 אשה רעה רמזה טובה

— הנה הוא ונאמר להבוא פרות וטעמים מן המדבר.  
 אלא לך:  
 — הנה הוא ונאמר להבוא פרות וטעמים מן המדבר.  
 אלא לך:  
 — הנה הוא ונאמר להבוא פרות וטעמים מן המדבר.  
 אלא לך:



אל ארצה דמות הנלך...







והשקלה אברהם את ידו והפכה את המצאצא לשהמה  
את בנו... והקרא אלו מלאכה יי' בן השמים והאמר:

— אברהם אברהם:

ויאמר:

— הנה:

ויאמר:

— אל תשלה ידך אל הער ואל תעש לו מאומה

כי עתה ידעתי כי ירא אלהים אתה ולא תשקף

את בנה, את הנה, סגור

וישאל אברהם את עניו הרי נהמת איל נאמה בפניך

בקרניו, הנה אברהם הפכה את האיל והעלהו לעולה

פחת בנני.

הקרא מלאכה יי' אל אברהם שנת מן השמים

ויאמר:

— יען אשר עשית את הדיבר הזה ולא תשקף את

בנה את הנה, בנה אברהם והנה אברהם את

זרעו כבוכי השמים וכוהל אשר על שפת הים

והתקכו כזרעו כל גוי הארץ:

השאל אברהם אל עניו הנהמו הנהמו הנהמו אל פאר

שבע.

השאל אברהם פאר שבע.

ביום השלישי וישאל אברהם את עניו הרי את  
השמים מראה:

— ויאמר אברהם אל עניו:

— שבו לכם פה עם הסומר, ואני והעמר נלקח ער

פה והשתנה והשנה אלכם.

וישאל אברהם את עניו הנהמו הנהמו על יתכן בנני,

הנהמו בנני את האש ואת המצאצא, הנהמו לשנה

הנהמו.

ויאמר יתכן אל אברהם:

— אבני:

ויאמר:

— הנה בנני.

ויאמר:

— הנה האש והמצים והנה השנה לעולה?

ויאמר אברהם:

— אלהים יהיה לי השנה לעולה בנני... הנה בנני

הנהמו לשנה הנהמו הנהמו הנהמו הנהמו הנהמו

הנהמו הנהמו הנהמו הנהמו הנהמו הנהמו

הנהמו הנהמו הנהמו הנהמו הנהמו הנהמו

הנהמו הנהמו הנהמו הנהמו הנהמו הנהמו

הנהמו הנהמו הנהמו הנהמו הנהמו הנהמו

הנהמו הנהמו הנהמו הנהמו הנהמו הנהמו

הנהמו הנהמו הנהמו הנהמו הנהמו הנהמו









ספור שילשלת העשר

# מרת ערה

אלה שרה

היהו התי עשרה מאה עשרה ועשרים עשרה ויש עשרים  
מגמת פהברון פארן פנען.

הבוא אברהם ספר לשרה ולבנותיה  
הקום אברהם ספר פני מתו הבר אל פני ה  
תועב הברון לאמר:

— ורתועב אנכי עמכם. פנו לי אהות בבר עמכם  
ולקברה מתי מלפני.

הענו פני התי את אברהם לאמר:  
— לעמנו ארזי נשא אלהים אמה בנותי  
פמבחר בקרנו בקר את מתאי;

ה. הברת המבחר

הקום אברהם הברתו לקני התי, הבר אתם לאמר:  
— אם יש את נפשכם לקבר את מתי מלפני.



שמעוני ופנעו לי בעפרון בן צחר ונחמן לי את  
 מערת המטבילה אשר לו בקצה שדהו. בקבר קולא  
 ונחמני לי לאחת גברי.

ומעפרון יושב ברחף בני עמי.

— לא אדוני. שמעוני: השדה נתמי לך והמערה

אשר בו לך נתתה לעמי בני עמי. קבר מתי;

השמתו אבתם ודבר אל עפרון לאמר:

— אף אם אמה לו שמעני. פסא השדה בה מלמי

ואקברה את מתי שלי.

והנן עפרון את אבתם לאמר:

— אדוני. שמעני: אל ארבע מאות שקל פסף

פיני וביני מות היא... ואת מתי קבר; ואת

השמע אבתם אל עפרון... וישלך לי את הפסף

אשר נבר - ארבע מאות שקל פסף.

והם שדה עפרון ומערת המטבילה אשר בו וכל

העץ אשר בשדה מסביב - לאבתם למנהי.

אחרי כן קבר אבתם את שדה אשמו אל מערת

המטבילה אשר בקברו פארץ פנעו.

46 במלואו חא שני מא



והקבר אבתם את שדה אל מערת המטבילה....



























ויהי היום ויבד יעקב גויד. ויבוא עשו מן השדה.

ויהוא עתה. ויאמר עשו אל יעקב:

הלא עיטני נא מן האדם האדם הזה. כי ענת אנכי... (על בן קראו שמו אדום).

ויאמר יעקב:

— מקרה ביזם את בכורתך לי ונתת לי לך מן הנזיר הזה.

ויאמר עשו:

— הנה אנכי הולך למות— ולמה זה לי בכורה?...

ויאמר יעקב:

— השבעה לי ביזם.

וישבע לו.

וימכר עשו את בכורתו ליעקב. ויעקב נתן לעשו

לתם ונזיר עדשים— ויאבל, וישת, וינקם, וילך—

ויבז עשו את הבכורה...

ג. יצחק בגרר

ויהי רעב בארץ. וילך יצחק אל אבימלך מלך

פלשתים גררה. וירא אליו יי ויאמר:

— גור בארץ הזאת ואהיה עמה ואברכה; כי לך

וילוצעך אמן את הארץ הזאת. והרביתי את זרעך

כבוכבי השמים והתברכו בזרעך כל גווי הארץ.

וישב יצחק בגרר. ויזרע שם. וימצא בשנה ההיא מאה שערים.

ויגדל יצחק ויהי לו מקנה צאן וקרר ועבדה רבה.

מאגדות חכמינו

יעקב ועשו

הדם ועצבונות היו גדלים זה על גבי זה. בין שהגדילו והפרוהו— זה נומן ריחו זה חוחו...

קר יעקב ועשו: קל שלש עשרה שנה שניהם הולכים לבית הספר ושניהם באים מבית הספר. בין שגדלו—

זה הנה הולך לבתי מדרשות וזה הנה הולך לבתי עבודה ורה...

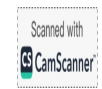



ב. רבקה ויעקב  
ורבקה שמעה בדבר יצחק אל עשו, ותאמר אל  
יעקב בנה:

— הנה שמעתי את אביך מדבר אל עשו אהיה  
לאמו: הביאה לי ציד ואכלה. ואברכך לפני מותי...  
ועתה בני שמע בקולי לאשר אני מצוה אותך:  
לך נא אל הצאן וקח לי משם שני גדיי עזים  
טובים, ואעשה אותם מטעמים לאביך. באשר אהב,  
ותבאת לאביך ואכל, בעבור יברכך לפני מותי.

ויאמר יעקב אל רבקה אמו:

— הן עשו אחי איש שער ואני איש הלק... אוילי  
ישני אבי והייתי בעיניו כמתעמע. ותבאתי עלי  
קללה ולא ברכה!...  
ותאמר לו אמו:

— עלי קללתך בני אך שמע בקולי ולך קח לי.  
בילך יעקב ויקח תבא לאמו. ותעש אמו מטעמים  
באשר אהב אביו. ותקח רבקה את בגדי עשו אשר  
אמה בבית ותלבש את יעקב, ואת ערוות גדיי  
העזים הלבשה על ידיו ועל חלקת צוארו. ותפן  
את המטעמים ואת הלחם אשר עשתה גיד  
יעקב בנה:

כבוד שני  
ברכות יצחק

אב  
בב

א. יצחק ועשו  
ויהי כי זקן יצחק ותבהינה עיניו מראות. ויקרא את  
עשו בנו הגדול ויאמר אליו:  
— בני!  
ויאמר:  
— הבני.  
ויאמר:

— הנה נא זקנתי לא ידעתי יום מותי... ועתה שא  
נא בליך: הלך וקשתך, וצא השדה וצודה לי ציד  
ועשה לי מטעמים. באשר אהבתי, והביאה לי  
ואכלה. בעבור תברכך נפשי בטרם אמות...  
בילך עשו השדה לצוד ציד...

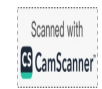



























# יעקב יוצא מתור

ספור רביעי

א. יעקב מתקנין עם נשיא

וישמע יעקב את דברי בני לין לאמר:

— עקב יעקב את כל אשר לאבינו, ונאשר לאבינו

עשה את כל הקבולר הזה:

והוא יעקב את בני לין והנה אינו עמו כחמול

שלאום...

וישלה יעקב ויקרא לרחל וללאה השדה אל צאנו

ויאמר להן:

— והנה אנכי את בני אבינו כי אינו עלי כחמול

שלאום... ואמן והענין כי בכל פני עבדתי את

אבינו: הייתי פנים — אכלתי חלב, וקרתי — פלילתי

והנה שנתו מעתה... נאבינו חמל פי והתלית את

משקבתי עשרת מונים ואלתי אבי הנה עפתי ולא

נתנו להרע לי, והאמר אלי מלאך אלהים כחמול:

# מאגדות חכמים

א. רוב האגדות

כשבמשש יעקב לשקב במקום שהוא לקח מלאגדי

המקום משען קמין מרוב וקמו טחם ראשו, שבתה

מתרוא מן הנחיות, התחילו האגדות מרבות אלה עם

אלה זו אומרת:

— עולי גיית צדיק את לאשו.

וזה אומרת:

— עולי גיית צדיק את לאשו.

ב. ספני מה היו עיני לאה כסות?

התורה לאה שומעת בני אדם שיהי אומרים: ישני קנים

יש לה לרבה, שמי פנות יש לו ללך; גדולה —

לגדול והפנה — לקטן. והנה ישבת על פולשת דרכים

ושואלת:

— גדול מה מעשיו? *בטוב - טוב*

— איש רע הוא, נוהל פריחת.

— קמין מה מעשיו?

— איש חם יושב אלהים, *איש*

— והנה פנה ער ששורה ריפי עינית...



מאגדות חכמינו

א. ריב האבנים  
כשבקש יעקב לשכב במקום שהוא, לקח מאבני  
המקום ועשאן כמין מרוב ונתן תחת ראשו, שהיה  
מתגרא מן החיות. התחילו האבנים מריבות אלו עם  
אלו. זו אומרת:

— עלי גנים צדיק את ראשו.

וזו אומרת:

— עלי גנים צדיק את ראשו.

מה עשה הקדוש-ברוך-הוא? נבלעו כלן באחת...

ב. ספני מה היו עיני לאה רכות?

היתה לאה שומעת בני אדם שהיו אומרים: ישני בנים  
יש לה לרבקה, שמי בנות יש לו ללבן; גדולה—  
לגדול, וקטנה— לקטן. והיתה יושבת על פרשת דרכים  
ושואלת:

— גדול מה מעשיו? יעקב

— איש רע הוא, גזול בריות.

— קטן מה מעשיו?

— איש תם יושב אהלים, ישראל

והיתה בוכה עד שנשרו ריסי עיניה...

























■  $\left. \begin{array}{l} \text{අ. ප. ප. ප. ප. ප.} \\ \text{ආ. ප. ප. ප. ප. ප.} \end{array} \right\}$

■ ආ. ප. ප. ප. ප. ප.

■ ආ. ප. ප. ප. ප. ප.

■ ආ. ප. ප. ප. ප. ප.

■ ආ. ප. ප. ප. ප. ප.

■ ආ. ප. ප. ප. ප. ප.

■ ආ. ප. ප. ප. ප. ප.

■ ආ. ප. ප. ප. ප. ප.

ප. ප. ප. ප. ප.

□











Handwritten notes in Amharic script at the top right of page 96.

ገጽ ስም ስጦት ስጦት ስጦት

— ስጦት ስጦት ስጦት ስጦት

ገጽ ስም:

ገጽ ስም ስጦት ስጦት ስጦት ስጦት ስጦት ስጦት

ገጽ ስም ስጦት ስጦት ስጦት ስጦት ስጦት ስጦት

— ስጦት ስጦት ስጦት ስጦት ስጦት ስጦት

ገጽ ስም:

ገጽ ስም

— ስጦት ስጦት ስጦት ስጦት ስጦት ስጦት

ገጽ ስም ስጦት ስጦት ስጦት ስጦት ስጦት ስጦት

— ስጦት ስጦት ስጦት ስጦት ስጦት ስጦት

ገጽ ስም ስጦት ስጦት ስጦት ስጦት ስጦት ስጦት

ገጽ ስም ስጦት ስጦት ስጦት ስጦት ስጦት ስጦት

— ስጦት ስጦት ስጦት ስጦት ስጦት ስጦት

Handwritten notes on the left margin of page 96.

ገጽ ስም ስጦት ስጦት ስጦት ስጦት ስጦት ስጦት



Handwritten notes at the bottom right of page 97.











1. 2. 3. 4. 5. 6. 7. 8. 9. 10. 11. 12. 13. 14. 15. 16. 17. 18. 19. 20. 21. 22. 23. 24. 25. 26. 27. 28. 29. 30. 31. 32. 33. 34. 35. 36. 37. 38. 39. 40. 41. 42. 43. 44. 45. 46. 47. 48. 49. 50. 51. 52. 53. 54. 55. 56. 57. 58. 59. 60. 61. 62. 63. 64. 65. 66. 67. 68. 69. 70. 71. 72. 73. 74. 75. 76. 77. 78. 79. 80. 81. 82. 83. 84. 85. 86. 87. 88. 89. 90. 91. 92. 93. 94. 95. 96. 97. 98. 99. 100.

1. 2. 3. 4. 5. 6. 7. 8. 9. 10. 11. 12. 13. 14. 15. 16. 17. 18. 19. 20. 21. 22. 23. 24. 25. 26. 27. 28. 29. 30. 31. 32. 33. 34. 35. 36. 37. 38. 39. 40. 41. 42. 43. 44. 45. 46. 47. 48. 49. 50. 51. 52. 53. 54. 55. 56. 57. 58. 59. 60. 61. 62. 63. 64. 65. 66. 67. 68. 69. 70. 71. 72. 73. 74. 75. 76. 77. 78. 79. 80. 81. 82. 83. 84. 85. 86. 87. 88. 89. 90. 91. 92. 93. 94. 95. 96. 97. 98. 99. 100.

1. 2. 3. 4. 5. 6. 7. 8. 9. 10. 11. 12. 13. 14. 15. 16. 17. 18. 19. 20. 21. 22. 23. 24. 25. 26. 27. 28. 29. 30. 31. 32. 33. 34. 35. 36. 37. 38. 39. 40. 41. 42. 43. 44. 45. 46. 47. 48. 49. 50. 51. 52. 53. 54. 55. 56. 57. 58. 59. 60. 61. 62. 63. 64. 65. 66. 67. 68. 69. 70. 71. 72. 73. 74. 75. 76. 77. 78. 79. 80. 81. 82. 83. 84. 85. 86. 87. 88. 89. 90. 91. 92. 93. 94. 95. 96. 97. 98. 99. 100.

Handwritten note: 101: 101

1. 2. 3. 4. 5. 6. 7. 8. 9. 10. 11. 12. 13. 14. 15. 16. 17. 18. 19. 20. 21. 22. 23. 24. 25. 26. 27. 28. 29. 30. 31. 32. 33. 34. 35. 36. 37. 38. 39. 40. 41. 42. 43. 44. 45. 46. 47. 48. 49. 50. 51. 52. 53. 54. 55. 56. 57. 58. 59. 60. 61. 62. 63. 64. 65. 66. 67. 68. 69. 70. 71. 72. 73. 74. 75. 76. 77. 78. 79. 80. 81. 82. 83. 84. 85. 86. 87. 88. 89. 90. 91. 92. 93. 94. 95. 96. 97. 98. 99. 100.

Handwritten note: 101: 101

1. 2. 3. 4. 5. 6. 7. 8. 9. 10. 11. 12. 13. 14. 15. 16. 17. 18. 19. 20. 21. 22. 23. 24. 25. 26. 27. 28. 29. 30. 31. 32. 33. 34. 35. 36. 37. 38. 39. 40. 41. 42. 43. 44. 45. 46. 47. 48. 49. 50. 51. 52. 53. 54. 55. 56. 57. 58. 59. 60. 61. 62. 63. 64. 65. 66. 67. 68. 69. 70. 71. 72. 73. 74. 75. 76. 77. 78. 79. 80. 81. 82. 83. 84. 85. 86. 87. 88. 89. 90. 91. 92. 93. 94. 95. 96. 97. 98. 99. 100.







את אשר האלהים עושה הגיד לפרעה: שבע הפרות הטובות ושבע השגלים הטובות - שבע שני שבע הנה, - הלום אחר הוא. ושבע הפרות הרעות ושבע השגלים הריקות - יהיו שבע שני רעב. הנה שבע שנים באות - שבע גדול בכל ארץ מצרים... וקמו שבע שני רעב אחריהן, ונשבה כל השבע בארץ מצרים, וכלה הרעב את הארץ, כי כבד הוא מאד. ועל השנות החלום אל פרעה פעמים - כי נכון הדבר מעם האלהים וממהר הוא לעשותו... ועתה ירא פרעה איש נבון והכם ושיתו: על ארץ מצרים, ויפקד פקידים על הארץ ויקבצו את כל אכל השנים הטובות הפאות, והיה האכל לפסדון לארץ לשבע שני הרעב אשר התנייה בארץ מצרים, ולא תפרת הארץ ברעב. וייטב הדבר בעיני פרעה ובעיני כל עבדיו. ויאמר פרעה אל עבדיו:

הנמצא בזה איש אשר רוח אלהים בו?

ג. יוסף שליט על מצרים

ויאמר פרעה אל יוסף:

- אחרי הודיע אלהים אותך את כל זאת, אין נבון והכם במוה. ראה, גתתי אותך על ביתי, ועל

107 - א

25

כל עמי ועל כל ארץ מצרים, רק הנפסא אנדל מסך.

ויסר פרעה את טבעתו מעל ידו ויתן אותה על יד יוסף; וילבש אותו בגדי שש. וישם רביד הזהב על צווארו, וירכב אותו במרכבת המושגה ויקראו לפניו: - אברך!

ויאמר פרעה אל יוסף:

- אני פרעה, ובלעדיך לא ירים איש את ידו ואת רגלו בכל ארץ מצרים. ויקרא פרעה שם יוסף - צפנת פענח\* ויתן לו את אסנת בת פוטיפרע כהן און לאשה.

ויוסף בן שלשים שנה בעמדו לפני פרעה מלך מצרים.

ד. השבע והרעב במצרים

ויעבר יוסף בכל ארץ מצרים. ויקבץ את כל אכל שבע שני. השבע אשר היו בארץ מצרים, ויצבר בר כחול הים הרבה מאד, עד אין מספר.

וליוסף ילדו שני בנים בטרם תבוא שנת הרעב. ויקרא יוסף את שם הבכור מנשה, ואת שם השני קרא אפרים.

לומר: מציל העולם.

107

107

השם זה הוא שם אלהים







אלה יעלה אדם אף יעלה אדם אף יעלה אדם  
אלה יעלה אדם אף יעלה אדם אף יעלה אדם  
אלה יעלה אדם אף יעלה אדם אף יעלה אדם

אלה יעלה אדם אף יעלה אדם אף יעלה אדם  
אלה יעלה אדם אף יעלה אדם אף יעלה אדם  
אלה יעלה אדם אף יעלה אדם אף יעלה אדם

אלה יעלה אדם אף יעלה אדם אף יעלה אדם  
אלה יעלה אדם אף יעלה אדם אף יעלה אדם

אלה יעלה אדם אף יעלה אדם אף יעלה אדם  
אלה יעלה אדם אף יעלה אדם אף יעלה אדם

אלה יעלה אדם אף יעלה אדם אף יעלה אדם  
אלה יעלה אדם אף יעלה אדם אף יעלה אדם  
אלה יעלה אדם אף יעלה אדם אף יעלה אדם

אלה יעלה אדם אף יעלה אדם אף יעלה אדם  
אלה יעלה אדם אף יעלה אדם אף יעלה אדם  
אלה יעלה אדם אף יעלה אדם אף יעלה אדם



משמרכם ואתם לכו וביאו שבר רעבון פתיכם, ואת אהיכם הפסן פביאו אלי והאמנו בבריכתם ולא תמותו.

ויאמרו איש אל אחיו:

— אבל אשמים אנחנו על אהינו, אשר לאינו צרת נפשו בהתענותו אלינו ולא אשמענו... על-כן פאתה אלינו הנהיה היותה...

ויאמר ראובן אותם לאמר: יאל תחטאו בידך — ולא אשמעכם... וגם דמו הנה נדרש...

ויאמר יוסף מעליהם בכה... הישב אליהם, נהיה כואב את שמעו והאמר אותי לעיניהם.

והיו יוסף למלא את פניהם בר ולתשיב פפניהם איש אל-ישראלי ולתת להם צנה לפרוץ. ונעשו ככלם כן.

ז. האחים שבים אל יעקב ויאמרו בני יעקב את שכםם על חמוריהם וילכו משם.

והפסח לאמר את שפן חטפוא לחמורו פפולו.

והוא את פספן והנה הוא פאמפוחו. ויאמר אל אחיו:

— הושב פספי, הנה פאמפוחי;

והוא יחכם ויהרהר ויאמרו איש אל אחיו לאמר:

— מה היות עשה אליהם לנו...?

והוא יאמר אל יעקב אביהם ארצה פגעו, והנה לי את פל הפירות אותם.

והיו הם פרוקים שפניהם, והנה איש צור פספן בשפן. והוא את צוררות פפניהם הנה נאביהם — ויאמרו...

ויאמר אליהם יעקב אביהם:

— אותי שפניהם; יוסף איננו ושמעו איננו — ואת פגמון פפרו... עלי הו קלנה...

ויאמר ראובן אל אביו:

— הנה אהנו על ידי נאני אשיבנו אליך.

ויאמר:

— לא יחד בני עמכם, פי אחיו מתי, והוא לבנו גשאו... וקברו אסון פפרו אשר פלכו בה — והורחם את שיבתי פגיון שאולך...























כ. יהודה מנחם יוסף

יש אצלך שם:

— פי ארבעה וברכה אלהים רב

והללך את שם אלהים רב

— ואלהים רב ואלהים רב

— ואלהים רב ואלהים רב

— ואלהים רב ואלהים רב

— ואלהים רב ואלהים רב

— ואלהים רב ואלהים רב

— ואלהים רב ואלהים רב

— ואלהים רב ואלהים רב

— ואלהים רב ואלהים רב

— ואלהים רב ואלהים רב

— ואלהים רב ואלהים רב

— ואלהים רב ואלהים רב

— ואלהים רב ואלהים רב

— ואלהים רב ואלהים רב

— ואלהים רב ואלהים רב

— ואלהים רב ואלהים רב

— ואלהים רב ואלהים רב

— ואלהים רב ואלהים רב

— ואלהים רב ואלהים רב

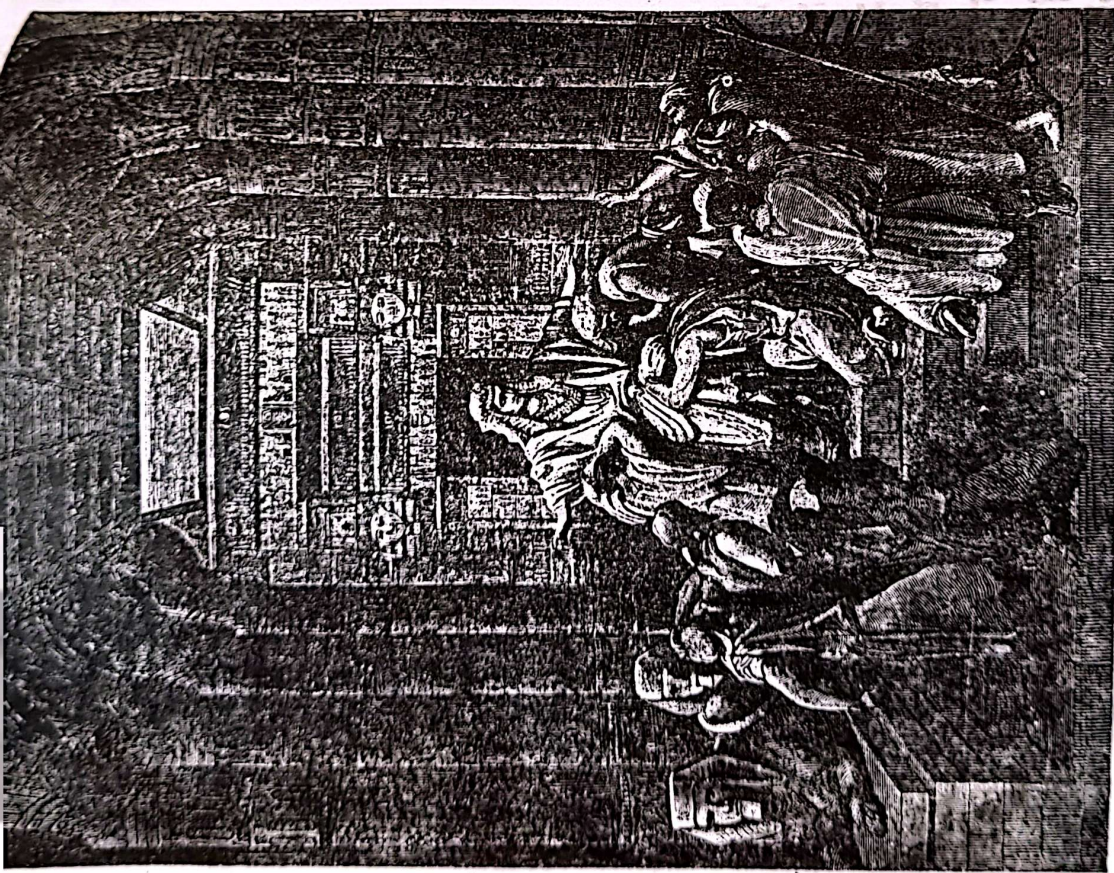

יהודה מנחם יוסף  
125















מתי אמו: בלוי ובגוי, פנוטיו וכוונות בלוי, לשמש  
 שליט נפשי.  
 יוסף יוסף אשר ילדו לו פמאזרום - שגזם, כל  
 יוסף לבית יעקב - עובדיים.)

ב. פנישה  
 ואת הוודה שלח יעקב לפניו אל יוסף להודות  
 לפניו ולומר: ויבוא ארצה גשן.  
 יוסף יוסף את מרכבתו והעל לקראת אביו וישנה  
 ויעל על גאראיו והבי.

אמר ישראל אל יוסף:  
 - אמותה בפעם, אחרי ראיתי את פניך, פי  
 עוררתי.

ג. יעקב ובגוי לפני פרעה  
 ויבוא יוסף והגיד לפרעה והאמר:  
 - אבי ואחי והאגם והקלם וכל אשר לכם בארץ  
 מצרים, וקחו את ארצו וישן.

ויאמר פרעה אל אחיו:  
 - מה פועליכם?  
 ויאמרו אל פרעה:

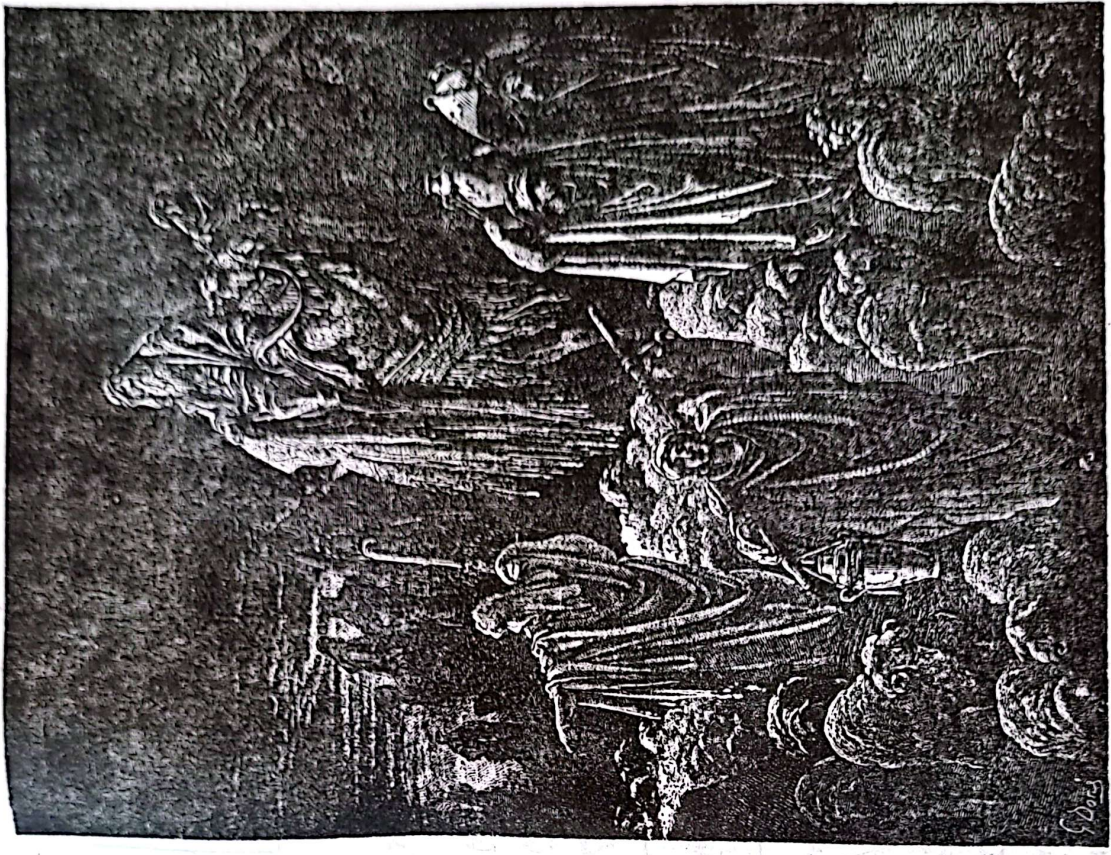

יוסף וישראל וכל אשר לו...







יהי אמרי הדברים האלה ויגד ליוסף לאמר :

הנה אביך חולה.

ויקה יוסף את שני בניו עמו, את מנשה ואת אפרים, ויבוא אל אביו. ויתחוק ישראל וישב על המטה.

ונרא ישראל את בני יוסף ויאמר :

מי אלה?

ויאמר יוסף :

בני הם אשר נתן לי אלהים בזה.

ויאמר יעקב :

שני בניך לי הם; אפרים ומנשה - פראובן

ושמעון יהיו לי. קחם גא אלי ואברכם.

ויש איתם אליו וישק להם ויתבק להם.

ויאמר ישראל אל יוסף :

ראה בניך לא פללתי, והנה הראה אותי אלהים

גם את ורעה.

ויברך ישראל את יוסף ואת בניו ויאמר :

האלהים אשר התהלכו לפניו אברכם

ויצחק האלהים הרועה אותי מעודי עד היום

הנה המלאך הנואל אותי מקל רע - ויברך את

136  
עליון ואלוהים יאמר

הנערים ויקרא בהם שמי ושם אבותי וידעו לרב בקרב הארץ.

וישלח יעקב את ידיו וישת על ראש אפרים ועל ראש מנשה ויברכם לאמר :

בכם יברך ישראל לאמר : ישימך אלהים באפרים וכמנשה !

ג. מות יעקב וקבורתו

ויקרא יעקב אל בניו ויברך אותם, ויצו אותם ויאמר אליהם :

אני נאסף אל עמי. קברו אותי אל אבותי

במערה אשר בשדה המכפלה בארץ כנען, אשר

קנה אברהם מאת עפרון החתי לאחות קבר...

שמה קברו את אברהם ואת שרה אשתו, שמה

קברו את יצחק ואת רבקה אשתו, ושמה קברתי

את לאה...

ויכל יעקב לצוות את בניו, ויאסף בגליו אל

המטה, ויגוע ויאסף אל עמיו...

ויפל יוסף ואחיו על פני אביהם ויכפו עליו,

וישקו לו...

ויצו יוסף את עבדיו את הרופאים, לחנמ את אביו.

ויחנמו הרופאים את ישראל. וימלאו לו ארבעים

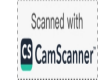



יום (כי בן ימלאו ימי ההנומים), ניבכו אותו מצרים שבעים יום.

ויעברו ימי בביתו ויעל יוסף לקבר את אביו. ויעלו אתו כל עבדי פרעה זקני ביתו, וכל זקני ארץ מצרים, וכל בית יוסף ואחיו ובית אביו. רק את טפם וצאנם ובקרם עזבו בארץ גשן. ויעל עמו גם רכב, גם פרשים, נהי המהנה כבד מאד.

וישאו אותו בניו ארצה כנען ויקברו אותו במערת שדה המכפלה.

ד. יוסף מנחם את אחיו

וישב יוסף מצרימה הוא ואחיו וכל העולים אתו לקבר את אביו.

ויראו אחי יוסף כי מת אביהם ויאמרו:

- לו ישטמנו יוסף והשב ישיב לנו את כל הרעה אשר נמלנו אותו...

וידברו אל יוסף לאמר:

- אביך צוה לפני מותו לאמר: כה תאמרו ליוסף:

אנא שא נא פשע אביך ותפאתם, כי רעה גמלוד:

ועתה שא נא לפשע עבדיך...

ויבך יוסף בדברם אליו, ויאמר אליהם:

Handwritten note in Arabic script: "ענין: יוסף ופניו"

- אל תיראו, כי התחת אלהים אני? אתם השבתם עלי רעה, אלהים השקה לטובה: להחיות עם רב. ועתה, אל תיראו: אני אכלל אתכם ואת טפכם. וינחם אותם וידבר על לבם.

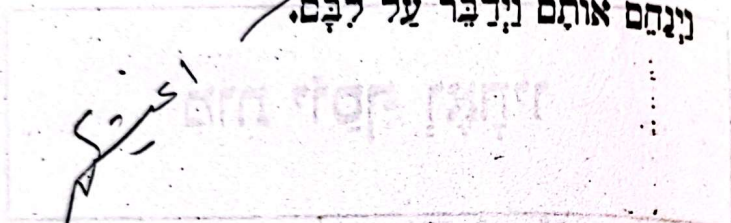

Handwritten signature or mark in Arabic script.

Faint, illegible text, likely bleed-through from the reverse side of the page.



## מות יוסף ואָחָיו

בִּיקְרָבוֹ יָמֵי יוֹסֵף לְמוֹת. וַיִּשְׁבַּע אֶת בְּנֵי יִשְׂרָאֵל  
לֵאמֹר:  
- אֲנִכִּי מֵת... וְאֱלֹהִים בְּקֹדֶשׁ יִבְרָךְ אֶתְכֶם וְהִעֲלֶה  
אֶתְכֶם מִן הָאָרֶץ הַזֹּאת אֶל הָאָרֶץ אֲשֶׁר נִשְׁבַּע  
לְאַבְרָהָם, לְיִצְחָק וּלְיַעֲקֹב, - וְהִעֲלִיתֶם אֶת עֲצָמוֹתַי  
מִזֶּה.  
וַיְהִי יוֹסֵף מֵאָה וְעֶשְׂרֵת שָׁנִים - וַיָּמָת וַיַּחְנֶמֶת אוֹתוֹ.  
וַיִּשֶׂם בְּאֵרוֹן בְּמִצְרַיִם.  
וַיָּמָת יוֹסֵף וְכָל אָחָיו וְכָל הַדּוֹר הַהוּא.  
וּבְנֵי יִשְׂרָאֵל בָּרוּ וַיָּרְבוּ וַיַּעֲצֻמוּ בְּמֵאדָּה מְאֹד, וַתִּמָּלֵא  
הָאָרֶץ אוֹתָם!

## מֹשֶׁה רַבֵּנוֹ וַיֵּצֵאתָ מִצְרַיִם

■ י.ה. הֵלֵךְ לְדַת מֹשֶׁה  
■ טו. מֹשֶׁה בֵּין אָחָיו  
■ טז. הַתְּגִלוֹת אֱלֹהִים לְמֹשֶׁה  
■ יז. מֹשֶׁה וְאַהֲרֹן לִפְנֵי פָרֹעַ  
■ יח. מִפּוֹת מִצְרַיִם  
■ יט. יֵצֵאתָ מִצְרַיִם וְהִגַּתְּ הַמִּצְוֹת



# הַלְּדֹת מִשָּׁה

א. עבודת פרך

וַיִּקָּם מֶלֶךְ הַדָּשׁ עַל מִצְרַיִם אֲשֶׁר לֹא יָדַע אֶת יוֹסֵף.  
וַיֹּאמֶר אֶל עַמּוֹ:

— הֲנִי עִם בְּנֵי יִשְׂרָאֵל רַב וְעֲצוּם מִמֶּנּוּ. הֲבֵיאָה  
גַת־חֲכָמָה לִּי, כִּי יִרְבֶּה, וְהָיָה כִּי תִקְרָה מִלְחָמָה  
וְנוֹסַף גַּם הוּא עַל שׁוֹנְאֵינוּ וְנִלְחַם בָּנוּ!...

וַיִּשְׁימוּ עָלָיו שָׂרֵי מִסִּים לְמַעַן עֲנֹתוֹ בְּסִבְלוֹתָם.  
וַיִּבֶן עָרֵי מִסְכְּנוֹת לְפָרְעָה — אֶת פִּיתָם וְאֶת רַעַמְסֵס.  
וַיַּעֲבִידוּ מִצְרַיִם אֶת בְּנֵי יִשְׂרָאֵל בְּפָרֹה, וַיִּמְרֹרוּ  
אֶת חַיֵּיהֶם בְּעִבּוּדָה קָשָׁה בְּחֶמֶר וּבִלְבָנִים וּבְכָל  
עִבּוּדָה בְּשָׂדֵה. וּכְאֲשֶׁר יַעֲנוּ אוֹתָם, כֹּז יִרְבוּ וְכוּ  
יִפְרְצוּ.



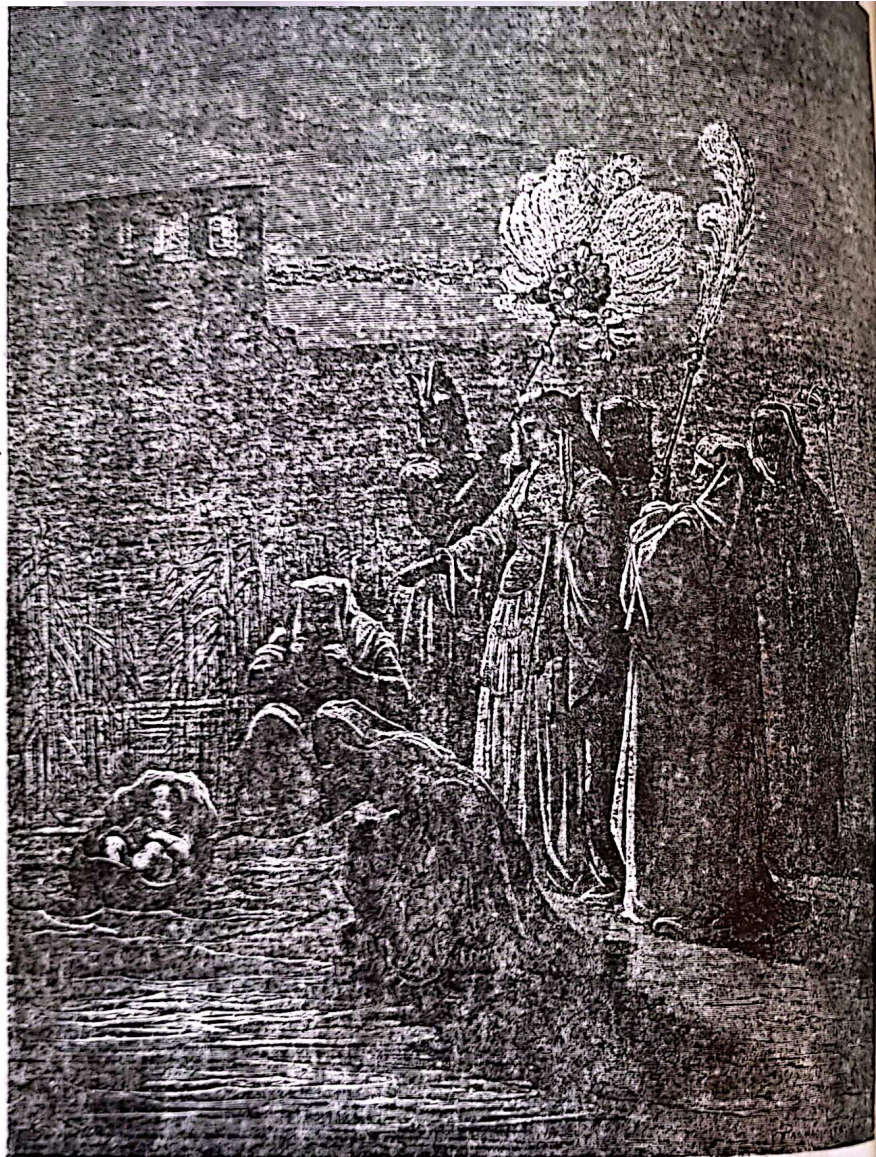

מיילדי העברים זה...  
 אה' צווישן מלך מצרים ופארוה

ב. גזרת המצרים  
 ויאמר מלך מצרים למלכות העבריות, אשר שם  
 הצהת שפחה ושם השנית פוגעה:  
 - בגלדכן את העבריות וראיתן: אם בן הוא -  
 תהמתן אותו, ואם בת היא - תהנה.  
 ותיראה המלכות את האלהים, ולא עשו באשר  
 דבר אליהן מלך מצרים, ותהינה את הילדים.  
 ויקרא מלך מצרים למלכות ויאמר להן:  
 - מהו עשיתן הדבר הזה ותהינה את הילדים?  
 ותאמנה המלכות אל פרעה:  
 - כי לא פנשים המצריות - העבריות: כי היות  
 הנה, בטרם תבוא אליהן המלדת וילדו...  
 וירב העם ויעצמו מאד.  
 ויצו פרעה לבל עמו לאמר:  
 כל הבן הילוד - הואורה תשליכוהו, וכל הבת -  
 תחיון!

ויהי איש מבית לוי ושמו עמרם בן קהת, נשקה  
 לו את יוקבד בת לוי לו לאשה. ותלד האשה  
 בן. ותצפנהו שלשה ירחים.  
 ולא יכלה עוד הצפינו. ותפקה תבת זמא, ותהמרנה

9 aiesi



על שפת היאור.

ותמצב אהותו מרחוק, לדעה מה יעשה לו.

ד. בת-פרעה מצילה את משה

ותעד בת פרעה לרחץ בַּיָּאֹר, ונגערותיה הולכות על-יד היאור. ותרֹא את התבָּה בתוך הסוף, ותשלח את אמתה ותקנה. ותפתח ותרא את הילד והנה הוא בוכה... ותחמל עליו ותאמר:

— מיִלְדֵי הָעֵבְרִים זֶה...

ותאמר אהותו אל בת פרעה:

— הַאֵלֶּךְ וּקְרָאתִי לָךְ אִשָּׁה מִיִּגְקַת מִן הָעֵבְרִיּוֹת

וְתִיַּיֵּךְ לָךְ אֶת הַיֶּלֶד?

ותאמר לה בת פרעה:

— לִבִּי!

ותלך העלמה ותקרא את אם הילד. ותאמר לה

בת פרעה:

— הִילִיכִי אֶת הַיֶּלֶד הַזֶּה וְהִינִיקִיהוּ לִי, נֹאנִי אֶתֶן

את שכרך.

ותקח האשה את הילד ותניקהו,

ויגדל הילד ותביאהו לבת פרעה, ויהי לה לבן.

ותקרא שמו משה, ותאמר:

— כִּי מִן הַיָּמִים מִשִּׁיתִּיהוּ.

والصفحة

מאגדות חכמינו

ספר בראשית

א. פרעה משעבד את ישראל בקשה שאמר פרעה יהבה נתחכמה, קבץ את כל ישראל ואמר להם:

— בבקשה מכם, עשו עמי היום בטובה.

לקח פרעה סל ומגרפה, וכל מי שרואה אותו לוקח סל ומגרפה ועושה בלבנים, הנה עושה אף הוא כך. מיד הלכו ישראל בגרירות ועשו עמו כל היום לפי בדם. כיון שהחשיך העמיד עליהם נוגשים ואמר להם:

— חשבו את הלבנים!

עמדו ומנו אותן. אמר להם פרעה:

— כֹּה אַתֶּם מַעֲמִידִים לִי בְּכֹל יוֹם וַיּוֹם!

ב. איך מצאו המצרים את ילדי ישראל?

כשגזר פרעה: כֹּל הַבֶּן הַיְלֹוֹד הַיְאֹוֹרָה תִּשְׁלִיכוּהוּ, היו בנות ישראל לוקחות בניהן וטומנות אותם במקרות. והיו המצרים הרשעים לוקחים את בניהם הקטנים ומקניטים אותם לבתיהם של ישראל וצובטים אותם והם בוכים. והנה התינוק של ישראל שומע קול חברו

בשאל/בשאל

וישע/וישע

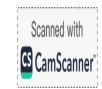



שבוכה - ובוכה עמו... וקיו המצרים לוקחים אותם ומשליכים אותם לַיָּאֹר...

לדתו של משה

בשעמרה יוכבד ללדת, היתה מרים בתה מתנבאת ואמרת:

- עתידה אמי שתלה בן שיושיע את ישראל מיד מצרים.

בין שנולד משה נתמלא כל הבית אור. עמד אביה ונשקה על ראשה, אמר לה:

- בתי, נתקיימה נבואתך... ובין שהמילודהו לַיָּאֹר, עמד אביה וטבח לה על ראשה ואמר לה:

- בתי, היכן נבואתך? לביכך התנבאה מרים מרחוק לדעת מה יהיה בסוף נבואתך...

ה. איך נעשה משה כבד-שה?

כשנולד משה בבית פרעה, היתה בת פרעה מנשקת ומחבקת ומחבבת אותו כאלו הוא בנה, ולא היתה מוציאה אותו מארמון המלך, ולפי שהיה יפה היו הכל מתאווים לראותו. ומי שהיה רואהו לא היה מסיר עיניו מעליו. והיה

פרעה מנשקו ומחבקו. והוא לוקח בתרו של פרעה ומשימו על ראשו...

וקיו שם יושבים חרטומי מצרים, ואמרו: מתגדלים אנו מזה שלוקח בתרה ונותנו על ראשו, שלא יקח מלכותה ממך.

מהם אומרים להרגו; מהם אומרים לשרפו... והיה יתרו פהן מדין יושב ביניהם. ואמר להם:

- תינוק זה אין בו דעת, בחנו אותו והביאו לפניו בקערה זהב ונחלת: אם יושיט ידו לזהב - יש בו דעת, והרגו אותו; ואם יושיט ידו לנחלת - אין בו דעת ואין עליו משפט מות.

מיד הביאו לפניו, שלח ידו לקחת את הזהב... בא גבריאאל המלאך ודחה את ידו ותפס את הנחלת, והגנים ידו עם הנחלת לתוך פיו, ונכנתה לשונו - וממנו נעשה קבר שה וכבד לשון...

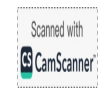



ספור תְּמִשָּׁה עָשָׂר

## מִשָּׁה בֵּין אָחִיו

א. עִנְיָה לַחֲלָשׁ

נָהוּ בְּיָמִים הָהֵם וַיִּגְדַּל מֹשֶׁה וַיֵּצֵא אֶל אָחָיו, וַיֵּרָא  
בְּסִבְלוֹתָם. וַיֵּרָא: אִישׁ מִצְרֵי מִכָּה אִישׁ עִבְרֵי  
מֵאָחָיו.

וַיִּבֶן כַּהֵן זָכֵה. וַיֵּרָא כִּי אִין אִישׁ, וַיִּדַּךְ אֶת הַמִּצְרֵי  
וַיִּטְמְנֵהוּ בַחֹל.

וַיֵּצֵא בַיּוֹם הַשֵּׁנִי, וַהֲגִה שְׁנֵי אֲנָשִׁים עִבְרִים גִּצִּים.  
וַיֹּאמֶר לְרָשָׁע:

— לָמָּה תִכָּה רַעְדָּךְ?

וַיֹּאמֶר:

— מִי שָׂמְךָ לְשֵׁר וְשׁוֹכֵמֵט עָלֵינוּ? הֲלֹדְרָגְנִי אָתָּה  
אוֹמֵר כִּאֲשֶׁר הִרְגַת אֶת הַמִּצְרֵי?...

וַיֵּרָא מֹשֶׁה וַיֹּאמֶר:

— אֵכֵן טוֹדַע הַדְּבָר...!

ב. מִשָּׁה בּוֹרֵט וְיִשְׂרָאֵל

וַיִּשְׁמַע פָּרְעָה אֶת הַדְּבָר הַזֶּה וַיִּבְקֹשׁ לַהֲרֹג אֶת  
מֹשֶׁה וַיִּכְרַח מֹשֶׁה מִפְּנֵי פָרְעָה אֶל אֶרֶץ מִדְיָן.  
וַיָּשָׁב עַל הַבְּאֵר

וַלִּיתְרוֹ כַּהֵן מִדְיָן שֶׁבַע בָּנוֹת. וַתִּבְאֲנָה וַתִּתְדַלְּיָנָה,  
וַתִּמְלֶאנָה אֶת הַרְהָטִים לְהִשְׁקוֹת אֶת צֶאֱן אֲבִיהֶן,  
וַיָּבֹאוּ הָרוּעִים וַיִּגְרָשׁוּן. וַיָּקָם מֹשֶׁה וַיּוֹשִׁיעֵן וַיִּשְׂקֵן  
אֶת צֶאֱנָן.

וַתִּבְאֲנָה אֶל אֲבִיהֶן. וַיֹּאמֶר:

— מַדּוּעַ מִהֲרַתָּן בּוֹא הַיּוֹם?

וַתֹּאמְרָנָה:

— אִישׁ מִצְרֵי הֲצִילָנוּ מִיַּד הָרוּעִים, וְגַם דָּלָה דָּלָה  
לָנוּ וַיִּשְׂקֵן אֶת הַצֶּאֱן.

וַיֹּאמֶר אֶל בָּנוֹתָיו:

— וְאִיזוֹ? לָמָּה זֶה עֲזַבְתֶּן אֶת הָאִישׁ? קָרְאָנָה לוֹ,  
וַיֹּאכַל לֶחֶם!

וַיֹּאֵל מֹשֶׁה לְשִׁבְתָּ אֶת הָאִישׁ, וַיִּתְּנוּ אֶת צִפּוֹרָה בְּתוּ  
לְמֹשֶׁה.

### מֵאַגְדוֹת חֲכָמֵינוּ

א. מִשָּׁה עוֹזֵר לְאָחָיו

לְשִׁיבָא מֹשֶׁה אֶל אָחָיו וַרְאָה בְּסִבְלוֹתָם, הִנֵּה בּוֹכָה וְאוֹמֵר:

— חֲבֵר לִי עֲלִיכֶם, מִי יִמֵן מוֹתֵי עֲלִיכֶם!



והנה נזמן בתקויו ומסנע לכל אחד מהם.  
רצה שאין להם מנוחה, בא אל פרעה ואמר לו:  
- מי שיש לו עבד, אם אינו נח יום אחד בשבוע -  
הוא מת, ואלו עבדיך, אם אין אתה מניח להם יום  
אחד בשבוע, הם מתים!...  
אמר לו:

- לך ועשה להם כמו שאמרתי.  
הלך משה ותקן להם את יום השבת לנחת.  
אמר הקדוש-ברוך-הוא:

- אתה הנחת עסקיך והלכת לראות בצערם של ישראל,  
ונתת להם מנוח אחים, לפיכך אדבר עמך פה אל פה!...

ב. כיצד נכל מסת?

בשנודע לפרעה, כי משה הרג את המצרי, שלח שליחים  
ותפסו את משה וקפתוהו והביאו תרב שאין קמותה  
להתיז את ראשו. ונתנה עשר פעמים על צווארו של  
משה. נעשה גם והיה צווארו כעמוד של שיש ולא  
הויקתו...

בקש פרעה לשים את משה בבית הבור, גרד  
מלאך מן השמים ונדמה להם בדמות משה... תפסו את  
המלאך, ומשה ברח!...

ספור ששה עשר  
התגלות אלהים למשה

א. הסנה הבויער  
יהי בימים הרבים ההם, וימת מלך מצרים. ויאנהו  
בני ישראל מן העבודה, ויזעקו. ותעל שועתם אל  
האלהים. וישמע אלהים את נאקתם, ויזכר את  
בריתו את אברהם את יצחק ואת יעקב.  
ומשה היה רועה את צאן יתרו הותנו, כהן מדין.  
וינהג את הצאן אחר המדבר, ויבא אל הר  
האלהים-הורבה.

וירא אליו מלאך יי בלבת אש מתוך הסנה. וירא  
והנה הסנה בויער באש, והסנה איננו אכל!...  
ויאמר משה:  
- אסורה נא ואראה את המראה הגדול הזה:  
מדוע לא יבער הסנה?...

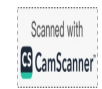



ברא יי כי סר לראות ויקרא אליו מתוך הסנה

ויאמר:

— משה, משה!

ויאמר:

— הנני!

ויאמר:

— אל תקרב הלום! של געליך מעל רגליך, כי המקום אשר אתה עומד עליו אדמת קדש הוא. אנכי אלהי אביך אלהי אברהם אלהי יצחק ואלהי יעקב. ניסתר משה פניו, כי ירא מהביט אל האלהים.

ב. שליחותו של משה

ויאמר יי:

— ראה ראיתי את עמי עמי אשר במצרים ואת צעקתו מפני נוגשיו שמעתי. וארד להצילו מיד מצרים ולהעלותו מן הארץ ההיא אל ארץ טובה ורחבה, אל ארץ זבת חלב ודבש, אל מקום הפנעני, וההתי, והאמורי, והפרזי, והחוי, והיבוסי... ועתה לכה ואשלחך אל פרעה, והוצא את עמי בני ישראל ממצרים.

ויאמר משה אל האלהים: מי אנכי כי אלך אל פרעה, וכי אוציא את בני ישראל ממצרים?...

ויאמר:

— כי אהיה עמך! לך ואספת את זקני ישראל ואמרתי אליהם, יי אלהי אבותיכם נראה אלי לאמר: יפקד פקדתי אתכם ואת העשוי לכם במצרים, ואמר: אעלה אתכם מעני מצרים אל ארץ זבת חלב ודבש! ושמעו לקולי, ובאת אתה וזקני ישראל אל מלך מצרים, ואמרתם אליו: יי אלהי העברים נקרה עלינו, ועתה נלכה נא דרך שלשת ימים במדבר, ונזבחה ליי אלהינו! ואני ידעתי כי לא יתן אתכם מלך מצרים להלך, ושלחתי את ידו והביתו את מצרים, (ואחרי כן ישלח אתכם!)

ג. האותות

ויאמר משה:

— והן לא יאמינו ולא ישמעו בקולי, כי יאמרו: לא נראה אליך יי! ויאמר אליו יי: מה זה בגידה?





ויאמר:

— משה.

ויאמר:

— השליכהו ארצה!

וישליכהו ארצה — ויהי לנחש. ויגס משה מפניו...

ויאמר יי אל משה:

— שלח ידך ואהו בזנבו!

וישלח ידו, ויתק בן — ויהי למטה בבו...

ויאמר יי לו עוד:

— הבא נא ידך בתיקך!

ויבא ידו בתיקו. ויוציאה — והנה ידו מצרעת בשלג...

ויאמר:

— השב ידך אל תיקך!

וישב ידו אל תיקו. ויוציאה מתיקו והנה שבה

בבשרו!...

ויאמר יי:

— והנה אם לא יאמינו לך, ולא ישמעו לקול

האות הראשון והאמינו לקול האות האחרון. ואם

לא יאמינו גם לשני האותות האלה ולא ישמעו

לקולך — ולקחת ממימי הניאור ושפכת בניבשה,

והיו המים לדם בניבשת.

ויאמר משה אל יי:

— בני יי, לא איש דברים אנכי, כי כבד-פה

וקבד לשון אנכי...

ויאמר יי אליו:

— מי שם פה לאדם? או מי ישום אלם, או חרש,

או פקח, או עור? הלא אנכי יי! ועתה לך!

ואנכי אהיה עם פיך והוריתך אשר תדבר!

ויאמר משה:

— בני יי, שלח נא ביד תשלח!

ויחזר אף יי במשה, ויאמר:

— הנה אהרן אהיך יוצא לקראתך ודברת אליו,

ושמעת את הדברים בפיו ודבר הוא לך אל העם,

והוריתי אתכם את אשר תעשו. הוא יהיה לך לפה

ואמה תהיה לו לאלהים, ואת המטה הנה תקח

בידך, אשר תעשה בו את האותות!

לאגדות חכמנו

א. הדיעה הנכונה

לשקחה משה רבנו רועה צאנו של יתרו במדבר, ברח

ממנו גדי, ורץ אסריו, עד שהגיע הגדי אל פלג מים

בין שהגיע לפלג עמד הגדי לשותת. בין שהגיע משה

אלו, אומר:



— אני לא הייתי יודע שרץ היית מפני צמא. ענה אמה...  
 הקיבו על קמפו והוליכו אל העדר...  
 אמר הקדוש-ברוך-הוא:  
 — משה, יש לך רמזים לנהג צאנו של בשר-ודם בך,  
 מניק, אמה תרעה את צאני ישראל!

ב. משה האלהים

המטה של משה נקרא בערב שבת בין השמשות,  
 ומסר לאדם הראשון בנרצו. ואדם מסרו לשם, ושם —  
 לאברהם, ואברהם — ליצחק, ויצחק — ליעקב, ויעקב  
 הוליכו למצרים ומסרו ליוסף בנו, וכשמת יוסף נטלטל  
 כל ביתו ונתן בארמון של פרעה. והנה יתרו אחר  
 מסרשמי פרעה, וראה שם את המטה ואת האותות  
 שעליו, והמר אותו בלבו, ולקחו והביאו ונטעו בתוך  
 ביתו. ולא הנה אדם יכול לקרב אליו, עד שבא משה  
 לארץ מדג, ונכנס לתוך זן ביתו וראה את המטה,  
 וקרא את האותיות שעליו, שלח גדו — ולקחו. ראה  
 יתרו ואמר:

— זה עתיד לנאל את ישראל ממצרים!  
 לפיכך נתן לו את צפורה בתו לאשה.

ג. ישראל ומסנה

למה תראה לו הקדוש-ברוך-הוא למשה סנה בוער  
 באש ואיננו אכל? לפי שהנה משה חושב בלבו ואומר:  
 — שמא יהיו המצרים מכלים את ישראל?  
 לפיכך תראה לו הקדוש-ברוך-הוא אש בוערת ומסנה  
 איננו אכל... אמר לו:  
 — בשם שהסנה בוער באש ואיננו אכל — כך המצרים  
 אינם יכולים לבלות את ישראל!





ספור שבקה עשר  
משה ואהרן לפני פרעה

א. משה שב אל אחיו

בילך משה ונשב אל הותנו ויאמר לו:  
— אלקה נא ואשובה אל אחי אשר במצרים  
ואראה העודם חיים...  
ויאמר יתרו למשה:  
לך לשלום.

ב. ויבא משה את אשתו ואת בניו וירביבם על החמור  
ויבא את מטה האלהים בידו, וישב ארצה מצרים.  
ויבא אהרן לקראת משה אחיו וישק לו. ויגד משה  
לאהרן את כל דברי יי אשר שלחו ואת כל האותות  
אשר עשהו.

ג. וילך משה ואהרן ויאספו את כל זקני בני ישראל.  
וידבר אהרן את כל הדברים אשר דבר יי, ויעש  
משה האותות לעיני העם.

ספור  
ויאמן העם כי פקד יי את בני ישראל וכי ראה  
את עגבים. ויקדו וישתחוו.

ב. לפני פרעה

א. ואתר באו משה ואהרן, ויאמרו אל פרעה:  
— כה אמר יי אלהי ישראל שלח את עמי ויהגו  
לי במדבר!

ב. ויאמר פרעה:  
— מי יי אשר אשמע בקולו לשלח את ישראל?  
לא ידעתי את יי וגם את ישראל לא אשלח!  
ויאמרו:

ג. — אלהי העברים נקרה עלינו, נלקה נא דברך  
שלושת ימים במדבר ונזבחה ליי אלהינו!  
ויאמר אליהם מלך מצרים:

ד. — למה, משה ואהרן, תפריעו את העם מפעשיו?  
לכו לסבלותיכם!

ה. פרעה מכביד את העבודה

ו. ויצו פרעה ביום ההוא את הנוגשים בעם ואת  
שופדיו לאמר:

ז. — לא תוסיפו לתת תבן לעם ללבן הלבנים בתמול  
שלשום: הם ילכו וקוששו להם תבן. ואת מתכנת



הלבנים אשר הם עושים תמול שלשום לא תגרעו  
ממנה, כי גרפים הם! על בן הם צועקים לאמר:  
גלכה נזבחה לאלהינו. תכבד העבודה על האנשים  
ועשו בה ואל ישעו בדברי שקר.

ויצאו נוגשי העם ושטריו ויאמרו אל העם לאמר:  
— פה אמר פרעה: איני נותן לכם תבן! אתם  
לכו קחו לכם תבן מאשר תמצאו, כי אין נגרע  
מעבודתכם דבר!

נהפץ העם בכל ארץ מצרים לקושש קש. והנוגשים  
אצים לאמר:

— פלו מעשיכם דבר יום ביומו, באשר בהיות  
התבן!

ויבנו שטריו בני ישראל אשר שמו עליהם נוגשי  
פרעה לאמר:

— מהוע לא כליתם חקכם ללבן בתמול שלשום?  
ויבואו שטריו בני ישראל ויצעקו אל פרעה לאמר:  
— למה תעשה פה לעבדיך? תבן אין נתן לעבדיך,  
ולבנים אומרים לנו עשו...? והנה עבדיך מביים...  
ויאמר פרעה:

— גרפים אתם, גרפים! על בן אתם אומרים, גלכה  
נזבחה לי!

והעם חצו ויבדלו ויבדלו ויבדלו ויבדלו ויבדלו ויבדלו  
והעם חצו ויבדלו ויבדלו ויבדלו ויבדלו ויבדלו

קפור שבקעה עשר: משה ואהרן לפני פרעה  
ושקה לכו עבדו, ותבן לא ינתן לכם - ותבן  
לבנים תתנו!

ד. תלונות העם על משה

ויבגועו שטריו בני ישראל את משה ואת אהרן  
ויאמרו אליהם:

— ירא יי עליכם וישפט אשר הבאשם אותנו  
בעיני פרעה ובעיני עבדיו...!

וישב משה אל יי ויאמר:

— אדוני, למה הרעות לעם הזה? למה זה  
שלחתני? ומאז באתי אל פרעה לדבר בשמך,  
הרע לעם הזה, והציל לא הצלת את עמך!  
ויאמר יי אל משה:

— עתה תראה אשר אעשה לפרעה פי ביד חזקה  
וישלחם וביד חזקה יגרשם מארצו! לך אמר לבני  
ישראל: — אני יי, והוצאתי אתכם סבלות  
מצרים וגאלתי אתכם בזרוע גטויה, ולקחתי אתכם  
לי לעם והייתי לכם לאלהים. והבאתי אתכם אל  
הארץ אשר נשאתי את ידי לתת אותה לאבותי,  
ליצחק וליעקב, ונתתי אותה לכם מורשה, אני יי.  
וידבר משה בן אל בני ישראל, ולא שמעו אל  
משה מפני רות ומעבודה קשה...

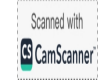



מאגדות חכמינו

א. וְהָיָה יִשְׂרָאֵל

בְּשֶׁהֲלָכוּ מֹשֶׁה וְאַהֲרֹן אֶל פְּרַעֲהוּ, הִלְכוּ עִמָּהֶם גַּם זַקְנֵי יִשְׂרָאֵל. וּבַדֶּרֶךְ אֶל אֲרַמּוֹנוֹ שֶׁל פְּרַעֲהוּ הִתְחִילוּ מִתְנַנְּבִים וְהִשְׁמָטִים אֶחָד אַחֶר, שְׁנַיִם שְׁנַיִם וְהִלְכוּ לָהֶם. בֵּינוֹן שֶׁהֵיטֵו אֶל אֲרַמּוֹנוֹ שֶׁל פְּרַעֲהוּ לֹא נִמְצָא אֶחָד מֵהֶם... אָמַר הַקְּדוֹשׁ-בְּרוּךְ-הוּא:

— כִּי עֲשִׂיתֶם? תִּיכֶם, שְׂאֵנִי מַעֲנִישׁ אֶתְכֶם!  
וְאֵימָתִי הַעֲנִישֶׁם? בְּשָׁעָה שֶׁעָלָה מֹשֶׁה וְאַהֲרֹן עִם הַזְּקֵנִים לְהַר סִינַי לְקַבֵּל אֶת הַתּוֹרָה, הַחֲזִירָם הַקְּדוֹשׁ-בְּרוּךְ-הוּא וְלֹא נִתְּנָם לְעֹלֹת לָהֶר.

ב. בְּאַרְבֵּין פְּרַעֲהוּ

אוֹתוֹ הַיּוֹם—יּוֹם חַג שֶׁל פְּרַעֲהוּ הָיָה. וּבָאוּ כָּל מַלְכֵי מִצְרַיִם וּמִעֲרָב לְכַבְדּוֹ, וְהִבִּיאוּ לוֹ מִתְּנֻנּוֹת יְקָרוֹת. בְּאוֹתָהּ שָׁעָה הָיָה מֹשֶׁה וְאַהֲרֹן עוֹמְדִים עַל פֶּתַח אֲרַמּוֹנוֹ שֶׁל פְּרַעֲהוּ. נִכְנְסוּ עֲבָדָיו וְאָמְרוּ:

— שְׁנֵי זַקְנִים עוֹמְדִים עַל הַפֶּתַח. אָמַר לָהֶם:  
— יַעֲלוּ.

וְאַרְבַּע מֵאוֹת פְּתָחִים הָיוּ לְאַרְמוֹנוֹ שֶׁל פְּרַעֲהוּ. וְעַל כָּל פֶּתַח וּפֶתַח אֲרֵיזוֹת וְרַבִּים וּשְׂאֵר חַיּוֹת רְעוּת, וְלֹא הָיָה בְּרִיָּה יְכוּלָה לְהִכְנֵם שָׁם עַד שֶׁהָיוּ מֵאֲכִילִים אוֹתָם בָּשָׂר. וּבְשָׂאוֹ מֹשֶׁה וְאַהֲרֹן נִתְקַבְּצוּ כָּלֶם, סוּבְבִים וּמִלְחָמִים וּרְגֵלֵיהֶם, וְהִתְחִילוּ לְלוֹוֹתָם עַד שֶׁבָּאוּ לִפְנֵי פְּרַעֲהוּ. בֵּינוֹן שֶׁעָמְדוּ לִפְנֵי פְּרַעֲהוּ, רָאוּ אוֹתָם הַמַּלְכִּים שֶׁהֵם דּוֹמִים לְמַלְאָכִים וְזִיו פְּנֵיהֶם כְּזִיו הַחֲמָה וּמִטָּה אֱלֹהִים בְּגֶדֶם. מִן נֶפֶל פֶּתַח עַל כָּל הַמַּלְכִּים כָּלֶם וְהִסִּירוּ כַתְרֵיהֶם מֵעַל רִאשֵׁיהֶם וְהִשְׁתַּחֲוּוּ לָהֶם...

הָיָה יוֹשֵׁב פְּרַעֲהוּ וּמִסְתַּכֵּל בָּהֶם, וְאָמַר לָהֶם:

— מִי אַתֶּם?

אָמְרוּ לוֹ:

— שְׁלוּחָיו שֶׁל יי אָנּוּ!

אָמַר לָהֶם:

— מָה אַתֶּם מְבַקְּשִׁים?

אָמְרוּ לוֹ:

— מָה אָמַר יי אֱלֹהֵי יִשְׂרָאֵל: שְׁלַח אֶת עַמִּי וְיָחֲזוּ לִי בְּמִצְרָיִם!

קָעַם פְּרַעֲהוּ וְאָמַר:

— מִי יי אֲשֶׁר אֲשַׁמַּע בְּקוֹלוֹ לְשַׁלַּח אֶת יִשְׂרָאֵל? כָּלוּם לֹא הָיָה יוֹדֵעַ לְשַׁלַּח לִי מִתְּנָה, אֲלֹא בְּדַבּוּרִים אַתֶּם בָּאִים עָלַי? הַמְתִּינוּ לִי עַד שֶׁאֲחַבֵּשׁ בְּסַכָּר שְׁלִי!

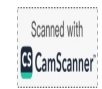



ספור שמונה עשר  
מכות מצרים

א. אוחות משה

וידבר יי אל משה לאמר:

- בוא, דבר אל פרעה מלך מצרים וישלח את בני ישראל מארצו, ולא ישמע אליכם פרעה ונתתי את ידי במצרים והוצאתי את עמי מתוכם בשקטים גדולים, וידעו מצרים כי אני יי.

ועשו משה ואהרן כאשר צוה אותם יי.

ומשה בן שמונים שנה ואהרן בן שלש ושמנים שנה בדרגם אל פרעה.

ויאמר יי אל משה לאמר:

- כי ידבר אליכם פרעה לאמר: יתני מופת! ואמרת אל אהרן:

קח את מטהך והשלך לפני פרעה - יהי לחנין!

מנד שלח להביא מבית אוזרו ספר של אלהות והתחיל קורא:

אלהי מוצב, אלהי עמון, אלהי צידון... אמר להם פרעה:

- תפשתי שמו של אלהיכם בבית אוזרי ולא מצאתיו. אמר להם:

- בחר הוא, או זמן הוא? כמה שנותיו? כמה ערים קבש? כמה מדינות לכד? כמה שנים יש לו מיום שקלה למלכות?

אמר לו משה ואהרן:

- אלהינו - כחו וגבורתו מלא עולם! הוא הנה עד שלא נברא העולם, והוא יהיה בסוף כל העולם, והוא יצרה ונתן בה רוח חיים!

אמר להם:

- שקר אתם אומרים, כי אני הוא אדון העולם, ואני בראתי את עצמי ואת היאור נילוס. לא ידעתי את יי וגם את ישראל לא אשלח!



וַיְבֹאוּ מֹשֶׁה וְאַהֲרֹן אֶל פַּרְעֹה וַיַּעֲשׂוּ בֵּן כְּאִישׁ  
צִוָּה יי: וַיִּשְׁלַךְ אַהֲרֹן אֶת מַטְהוֹ לִפְנֵי פַרְעֹה וּלְפָנָיו  
עֲבָדָיו - וַיְהִי לְתַנִּינִים. וַיִּקְרָא גַם פַּרְעֹה לַחֲבָמִים  
וּלְמַכְשָׁפִים וַיַּעֲשׂוּ גַם הֵמָּה בְּלַהֲטִיהֶם בֵּן: וַיִּשְׁלִיכוּ  
אִישׁ מַטְהוֹ - וַיְהִיו לְתַנִּינִים... וַיִּבְלַע מַטְהוֹ אַהֲרֹן  
אֶת מַטְהוֹתָם.

וַיַּחֲזֹק לֵב פַּרְעֹה וְלֹא שָׁמַע אֲלֵיהֶם.

ב. הַמָּכָה הָרֵאשׁוֹנָה: דָּם

וַיֹּאמֶר יי אֶל מֹשֶׁה:

- כָּבֵד לֵב פַּרְעֹה, מֵאַן לְשַׁלַּח הָעַם! לֶךְ אֶל  
פַּרְעֹה בְּבִקְרָה, הִנֵּה יוֹצֵא הַמִּיָּמָה, וְנִצַּבְתָּ לְקִרְאתוֹ  
עַל שַׁפְתַּי הַיְּאוֹר, וְהַמַּטְהוֹ אֲשֶׁר נִהַפְּךָ לְנַחֵשׁ תִּפְקַח  
בְּיָדְךָ - וְאָמַרְתָּ אֵלָיו: יי אֱלֹהֵי הָעִבְרִים שְׁלַחְנִי  
אֵלֶיךָ לֵאמֹר: שְׁלַח אֶת עַמִּי וַיַּעֲבֹדוּנִי בְּמִדְבָּר!  
וְהִנֵּה לֹא שָׁמַעְתָּ עַד כֹּה. כֹּה אָמַר יי: בְּזוֹאת  
תִּדַע כִּי אֲנִי יי: הִנֵּה אֲנֹכִי מִכָּה בַּמַּטְהוֹ אֲשֶׁר בְּיָדִי  
עַל הַמַּיִם אֲשֶׁר בַּיְּאוֹר - וְנִהַפְּכוּ לְדָם!

וַיַּעֲשׂוּ בֵּן מֹשֶׁה וְאַהֲרֹן. וַיִּרְם אַהֲרֹן אֶת הַמַּטְהוֹ וַיִּךְ  
בּוֹ אֶת הַמַּיִם אֲשֶׁר בַּיְּאוֹר לְעֵינֵי פַרְעֹה וּלְעֵינֵי  
עֲבָדָיו - וַיַּהֲפֹכוּ כָּל הַמַּיִם אֲשֶׁר בַּיְּאוֹר לְדָם. וְהַדָּגָה  
אֲשֶׁר בַּיְּאוֹר מָתָה, וַיָּבֵאשׁ הַיְּאוֹר, וְלֹא יָקְלוּ מִצְרַיִם



לשתות מים מן הנאור. ויהי הדם בקל ארץ מצרים...

ותחוק לב פרעה ולא שמע אליהם, ויפן ויבוא אל ביתו ולא שת לבו גם לזאת.

ג. המכה השנייה: צפרדע

וימלא שבעת ימים אררי הכות יי את הנאור, ויאמר יי אל משה:

— בוא אל פרעה ואמרת אליו: כה אמר יי: שלח את עמי ויעבדוני, ואם ממאן אתה לשלח —

הנה אנכי נוגף את כל גבולך בצפרדעים, ושרץ הנאור צפרדעים, ועלו וקאו בביתך ובחדר משכבך,

ועל מטתך ובתנורך ובה ובאדם ובכל עבדך? ויט אהרן את ידו על מימי מצרים — ותעל

הצפרדע, ותבס את ארץ מצרים... ויקרא פרעה למשה ולאהרן ויאמר:

— העתירו אל יי ויסר את הצפרדעים ממני ומעמי — ואשלחה את העם ויזבחו לי.

ויאמר משה לפרעה! — למתי אעתיר לך להקרית את הצפרדעים?

ויאמר: — למחר.

ויאמר משה:

— כדברך, למען תדע כי אין כיי אלהינו.

ויצאו משה ואהרן מעם פרעה, ויצעק משה אל יי על דבר הצפרדעים אשר שם לפרעה, ויעש יי

כדבר משה — וימותו הצפרדעים מן הבתים, מן החצרות ומן השדות, ויצברו אותם חמרים חמרים — ותבאש הארץ.

ויבא פרעה כי היתה הרחקה ויכבד את לבו ולא שמע אליהם.

ד. המכה השלישית: כננים

ויאמר יי אל משה:

— אמר אל אהרן: גטה את מטהך והך את עפר הארץ, והיה לכננים בקל ארץ מצרים.

ויעשו כן. ויט אהרן את ידו במטהו ויך את עפר הארץ — ויהי כל עפר הארץ כננים בקל מצרים.

ותחוק לב פרעה ולא שמע אליהם.

ה. המכה הרביעית: ערב

ויאמר יי אל משה:

— השכם בבקר והתניב לפגי פרעה, הנה יוצא המןמה, ואמרת אליו: כה אמר יי: שלח עמי

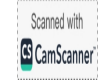



ויעבדוני, כי אם אינך משלח את עמי - הנני משלח בך ובעבדך ובעמך ובעמך את הערב, והפליתי ביום ההוא את ארץ גושן אשר עמי עומד עליה, לבלתי היות שם ערב, למען תדע כי אני יי' למחר יהיה האות הזה!

ויעש יי' כן ויבוא ערב כבד ביתה פרעה ובית עבדיו וקבל ארץ מצרים, ותשתת הארץ מפני הערב.

ויקרא פרעה אל משה ואל אהרן ויאמר: - לכו, וכוהו לאלהיכם בארץ.

ויאמר משה:

- לא נכון לעשות בין: הדרך שלשת ימים נלך במדבר, ונבהנו ליי' אלהינו באשר יאמר אלינו. ויאמר פרעה:

- אנכי אשלח אתכם, ונבהתם ליי' אלהיכם במדבר, רק הרהט לא תרחיקו ללכת - העתירו בעדי...

ויאמר משה:

- הנה אנכי יוצא מעמד והעתרתי אל יי' - וסר הערב מפרעה, מעבדיו ומעמו מחר, רק אל יוסף פרעה התל לבלתי שלח את העם.

ויצא משה מעם פרעה ויעתר אל יי'. ויעש יי' כדבר

משך וישאר אחד.

ויקבד פרעה את לבו גם בפעם הזאת, ולא שלח את העם.

א. המכה החמישית: דבר

ויאמר יי' אל פרעה:

- בוא אל פרעה ודברת אליו: יכה אמר יי': שלח את עמי ויעבדוני, כי אם ממאן אתה לשלח

ועודך מהזיק גם - הנה יד יי' הויה במקנה אשר בשדה: בפוסים, בתמורים, בגמלים, בקר

ובצאן - דבר כבד מאד. והפלה יי' בין מקנה ישראל ובין מקנה מצרים ולא ימות מקל לבני ישראל דבר. מחר יעשה יי' את הדבר הזה בארץ! ויעש יי' את הדבר הזה ממחרת, ניקת כל מקנה מצרים, וממקנה בני ישראל לא מת אחד.

ויקבד לב פרעה ולא שלח את העם.

א. המכה הששית: שחין

ויאמר יי' אל משה ואל אהרן:

- קוהו לכם מלא דגניכם פיה כבשן וזרקו משה השמימה לעיני פרעה, והיה לאבק על כל ארץ

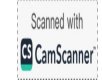



מצרים, וקה על האדם ועל הבהמה לשחין  
אבעבועות בקל ארץ מצרים.

ויקחו משה ואהרן את פיה הכבשן ונעמדו לפני  
פרעה וזרק אותו משה השמימה, ויהי שחין  
אבעבועות פורח באדם ובבהמה.  
נתחוק לב פרעה ולא שמע אליהם.

ח. המכה השביעית: ברד  
ויאמר יי אל משה:

— השכם בבקר והתיצב לפני פרעה ואמרת אליו:  
כה אמר יי: עודך מהתל בעמי לבלתי שלחם —  
הגני מממיר בעת קחר ברד קבד מאד, אשר לא  
היה כמוהו במצרים מיום הנקדה ועד עתה. כל  
האדם והבהמה אשר ימצא בשדה ולא יאסף  
הביתה — יורד עליהם הברד ומתו!

הנא את דבר יי מעבדי פרעה הגים את עבדיו  
ואת מקנהו אל הבתים, ואשר לא שם לבו אל  
דבר יי — ויעזב את עבדיו ואת מקנהו בשדה.

ויש משה את מטהו על השמים, ויין נתן קולות  
וברד, ותהלך אש ארצה, ויהי ברד ואש מתלקחת  
בתוך הברד, קבד מאד, אשר לא היה כמוהו בקל  
ארץ מצרים מאז היתה לגוי. ויך הברד בקל ארץ

מצרים את כל אשר בשדה, מאדם ועד בהמה,  
ואת כל עשב השדה הבה הברד, ואת כל עין  
השדה שבר. נק בארץ גשן אשר שם בני ישראל,  
לא היה ברד.

וישלח פרעה ניקרא למשה ולאהרן ויאמר אליהם:  
— המאתי הפעם, יי הצדיק ואני ועמי הרשעים!  
העמירו ליי רב מהיות קולות אלהים וברד —  
ואשלחה אתכם.

ויצא משה מעם פרעה, ויפרש בפיו אל יי, ויחדלו  
הקולות והברד, ומטר לא גמך ארצה.  
ויצא פרעה, כי חדל המטר והברד והקולות — ויוסף  
לחטא. ויבבר לבו ולא שלח את בני ישראל.

ט. המכה השמינית: ארפה  
ויאמר יי אל משה:

— בוא אל פרעה ודברת אליו: כה אמר יי אלהי  
המצרים: עד מתי מאנת לענות מפני? שלח עמי  
ועבדוני! כי אם ממאן אתה לשלח את עמי —  
היני מביא קחר ארבה בגבולך, וכסה את עין  
הארץ, ואכל את הפלטה הנשארת לכם מן הברד,  
ואכל את כל העץ הצומח לכם מן השדה, ומלאו  
עמך ודמי כל עבדיך ודמי כל מצרים, אשר לא

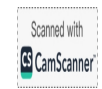



ראו אבותיך ואבות ואבותיך מיום היותם על הארץ - עד היום הזה!

ויפן ויצא מעם פרעה.

ויאמרו עבדי פרעה אליו:

- עד מתי יהיה זה לנו למנוקש? שלח את האנשים

ועבדו את יי אלהיהם! המרם מדע פי אבדה

מצרים?

וישב משה ואהרן אל פרעה. ויאמר אליהם:

- לכו עבדו את יי אלהיכם. מי נמי ההולכים?

ויאמר משה:

- בנערינו ובזקנינו גלד, בבנינו ובבנותינו, בצאננו

ובבקרנו גלד, פי הג יי לנו!

ויאמר אליהם פרעה:

- לא בן, לכו גא הגרים ועבדו את יי!

ויגרש אותם מאת בני פרעה.

ויט משה את מטהו על ארץ מצרים, ויי נהג רוח

קדים בארץ כל היום ההוא וכל הלילה, הבקר

הזה - ורוח הקדים גשא את הארץ. ויעל הארץ

על כל ארץ מצרים, כבד מאד, לפניו לא היה

ארץ כמוהו ואחריו לא יהיה כן. ויכס את עין כל

הארץ ותחשך הארץ. ויאכל את כל עשב הארץ.

ואת כל פרי הארץ יצא וילא נותר

כל גרם בעץ ובעשב השדה בכל ארץ מצרים.

וימהר פרעה לקרא למשה ולאהרן, ויאמר:

- המאתי ליי אלהיכם ולכם, ועתה שא גא הטאתי

אך הפעם, והעתירו ליי אלהיכם ויסר מעלי רק

את הקנות הזה.

ויצא מעם פרעה ויעתר אל יי. ויחפך יי רוח גם

הזק מאד, וישא את הארץ, ויתקעהו ומה סוף,

לא נשאר ארץ אחר בכל גבול מצרים.

והזק לב פרעה, ולא שלח את בני ישראל.

המכה התשיעית: חשך

ויאמר יי אל משה:

- נטה את ידך על השמים, ויהי חשך על ארץ

מצרים!

ויט משה את ידו על השמים, ויהי חשך אפלה

בכל ארץ מצרים שלשת ימים. לא ראו איש את

אחיו ולא קמו איש מתחתיו שלשת ימים; ולכל

בני ישראל היה אור במושבותם.

ויקרא פרעה אל משה ויאמר:

- לנו עבדו את יי, רק צאנכם ובקרכם יצגו גם

יחכם ילד עמכם.





ויאמר משה:

גם אתה תפן בידנו זבחים ועורות. וגם מקננו  
גלך עמנו, לא תשא פדסה, כי ממנו נקח לעבד  
את יי אלחינו.

בחוק לב פרעה ולא אכה לשלחם.

ויאמר לו פרעה:

לך מעלי! השמר לך, אל תוסף ראות פני! כי  
ביום ראותך פני - תמות!

ויאמר משה:

בן דברת: לא אוסיף עוד ראות פניך! עוד נגע  
אביא עליך, ועל מצרים. פה אמר יי: פחצות  
הלילה אני יוצא בתוך מצרים, ומת כל בכור בארץ  
מצרים, מבכור פרעה היושב על בסאו, עד בכור  
השפחה אשר אחר הריתים, וכל בכור בהמה.  
והיתה צעקה גדולה בכל ארץ מצרים, אשר קמוה  
לא נהיתה וקמוה לא תוסיף. וירדו כל עבדיך אלה  
אלי והשתחו לי לאמר:

יצא אתה וכל העם אשר ברנליך... ואתרי-כו אצא!  
ויצא משה מעם פרעה בתרי אתי.

יא. קרבן הפסח

ויאמר יי אל משה ואל אהרן לאמר:

דברו אל כל עדת ישראל לאמר: בעשור

לחודש הזה - ויקחו להם איש שה לבית-אבות  
לחודש הזה. והיה לכם למשמרת עד ארבעה עשר  
לחודש הזה. ושחטו אותו כל עדת ישראל  
בדערבים, ולקחו מן הדם ונתנו על שתי  
הידיים ועל המשקוף; ואכלו את הבשר בלילה  
הזה צלי אש ומצות, על מרורים יאכלוהו. וקבה  
אכלו אותו: מתניכם חגורים, געליכם ברנליכם  
ואכלתם בידכם, ואכלתם אותו בחפז - פסה  
הוא ליי. ועברתי בארץ מצרים בלילה הזה;  
הייתי כל בכור בארץ מצרים - מאדם ועד  
בהמה. והיה הדם לאות על הבתים אשר אתם  
בם: וראיתי את הדם - ופסחתי עליכם, ולא  
היה בכם נגף בהפוחי בארץ מצרים. והיה היום  
הזה לכם לזכרון, וחגותם אותו חג ליי לדורותיכם.  
היה כי תבואו אל הארץ אשר יתן יי לכם באשר  
נשבעתי - ושמרתם את העבודה הזאת. והיה כי  
אמרו אליכם בניכם: מה העבודה הזאת לכם?  
אמרתם:

זבח פסח הוא ליי אשר פסח על בתי בני  
ישראל במצרים בנגפו את מצרים ואת בתינו הציל.  
לכן נעשו בני ישראל באשר צוה יי את משה  
ואהרן.

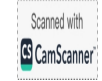



המכה העשירית: מכת בכורות

וּבְהִצִי הַלַּיְלָה, וַיִּי הַכָּה כָּל בְּכוֹר בְּאֶרֶץ מִצְרַיִם:  
כּוֹר פְּרַעַה הַיּוֹשֵׁב עַל כִּסְאוֹ, עַד בְּכוֹר הַשְּׂבִי  
וּ בְּבֵית הַכּוֹר, וְכָל בְּכוֹר בְּהֵמָה.

פְּרַעַה לַיְלָה, הוּא וְכָר עֲבָדָיו, וְכָל מִצְרַיִם;  
וְצִעֲקָה גְדוֹלָה בְּמִצְרַיִם, כִּי אֵין בַּיִת אֲשֶׁר  
שֵׁם מֵת...

וַאֲלֵמֹשֶׁה וְאַהֲרֹן לַיְלָה וַיֹּאמְרוּ:

קוּמוּ צֵאוּ מִתּוֹד עַמִּי, גַּם אַתֶּם, גַּם בְּנֵי יִשְׂרָאֵל,  
וְעַבְדוּ אֶת יְיָ כְּדַבְּרֵכֶם... גַּם צֵאנֶכֶם, גַּם  
יָכֶם קָחוּ, כַּאֲשֶׁר דִּבַּרְתֶּם, וְלָכוּ... וּבִרְכַתֶּם גַּם  
וְיָ!

זַק מִצְרַיִם עַל הָעַם לְמַהֵר לְשַׁלְּחָם מִן הָאָרֶץ,  
אָמְרוּ: "כָּלֵנוּ מֵתִים!"...

דוֹת חֲכָמֵינוּ

מַכַּת הַדָּם

וְהָבִיא הַקְּדוֹשׁ-בְּרוּךְ-הוּא עַל הַמִּצְרַיִם בְּתַחֲלָה מַכַּת  
שְׁהִיו פְּרַעַה וְהַמִּצְרַיִם עוֹבְדִים וּמְשַׁתְּמִים לַיָּאוֹר.



יב. המכה העשירית: מפת בכורות  
 נהיו בחצי הלילה, ויו הכה כל בכור בארץ מצרים:  
 מבכור פרעה היושב על פסאו, עד בכור השבי  
 אשר בבית הבור, וכל בכור בהמה.  
 ונקם פרעה לילה, הוא וקר עבדיו, וכל מצרים;  
 והיו צעקה גדולה במצרים, כי אין בית אשר  
 אין שם מת...

ויקרא למשה ואהרן לילה ויאמר:  
 — קומו צאו מתוך עמי, גם אתם, גם בני ישראל,  
 ולכו עבדו את יי בברכה... גם צאנכם, גם  
 בקרכם קחו, באשר דברתם, ולכו... וברכתם גם  
 אותי!...

ותחזק מצרים על העם למהר לשלחם מן הארץ,  
 כי אמרו: בלנו מתים!...

מאגדות חכמינו

א. מפת הדם  
 למה הביא הקדוש-ברוך-הוא על המצרים בתחלה מפת  
 דם? שהיו פרעה ותמצרים עובדים ומשתמשים לזאור.  
 אמר הקדוש-ברוך-הוא למשה:  
 — לך וכה את אלהיכם לפני הים.

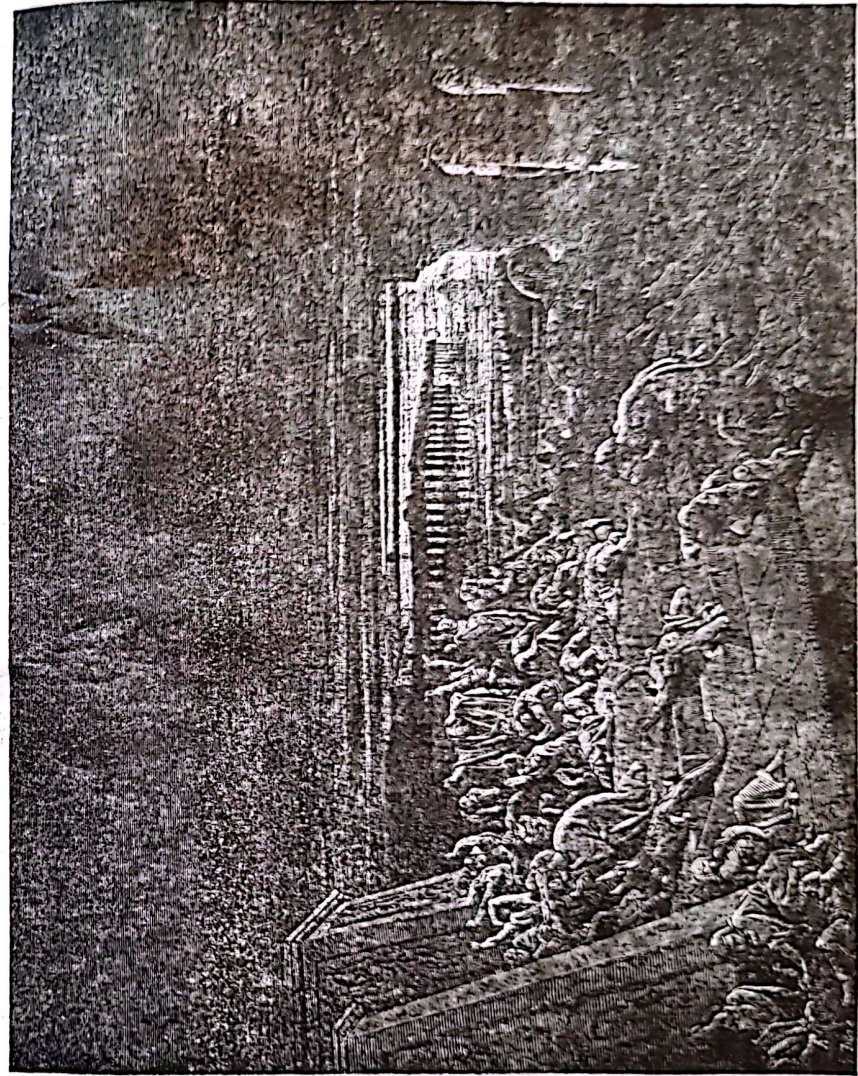

עו...  
 סא לא  
 לא  
 עו  
 ע, לא  
 עו  
 עו  
 עו  
 עו



מיד - יוהקכו כל המים אשר ביאור לדם...  
 היו מצרי וישראל נתונים בבית אהר. והנה הגיגות  
 מלאה מים. והנה המצרי הולך למלא הכר מתוקה -  
 ונעשה דם. וישראל הולך ושוקה מים מתוכו.  
 אומר לו המצרי:  
 - הן לי בדרך מעט מים.  
 ונתן לו - נמצאו ביד המצרי דם...  
 אומר לו:

- בוא, אני ואתה נשמה מקערה אחת!  
 והנה ישראל שוקה מים והמצרי דם...  
 וקשה מצרי קונה מים מישראל בכסף - הנה שוקה  
 מים...

ב. מפת הצפרדע  
 כל מצרי שהיה שוקה מים וטפה אמת יורדת על לבו  
 ונקשת שם - ונעשה צפרדע.  
 כל מקום במצרים שהיה שם עפר והיתה טפה של  
 מים בו. - היה נעשה צפרדע.  
 בשוקה המצרית לשה את העסה ומסקת את המנור -  
 באות הצפרדעים ויורדות לתוך העסה ואוכלות את  
 הבצק, ויורדות לתוך המנור ומצננות אותו ונדקקות בפת.

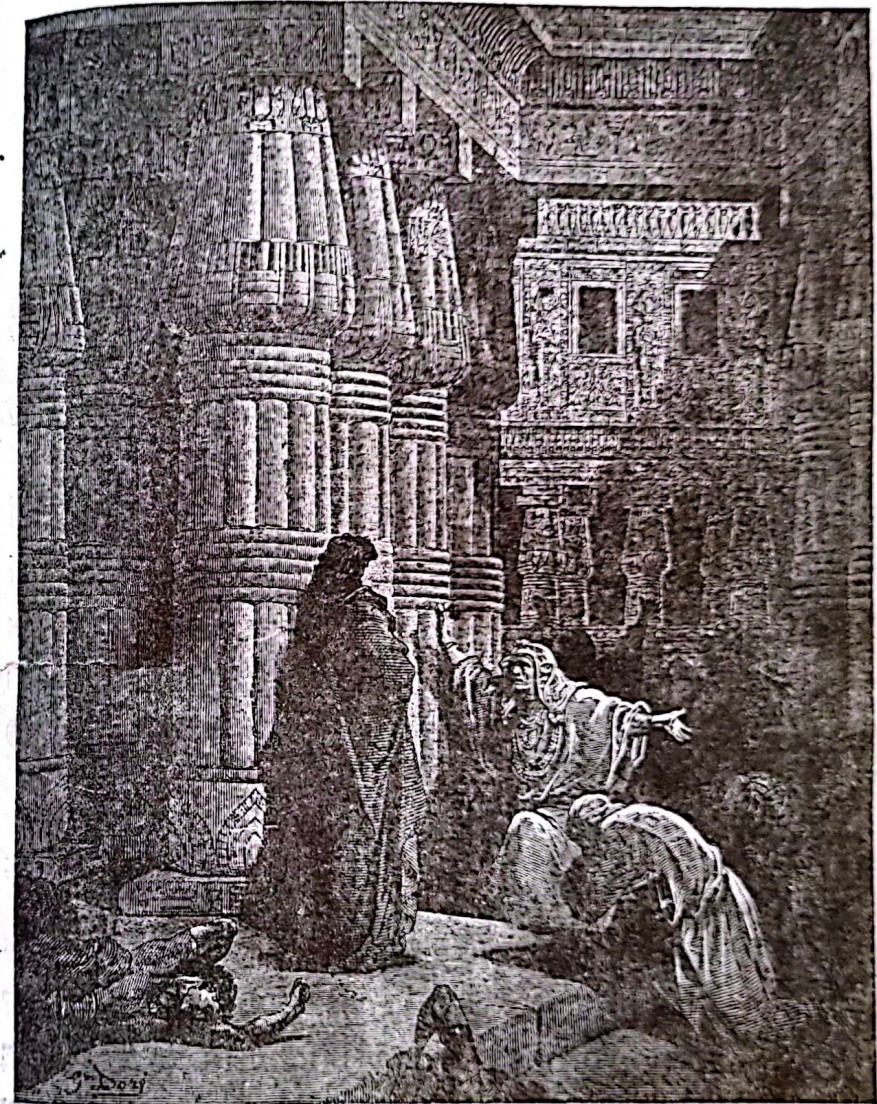

קומו צאו מתוך עמי... כי קלנו מתים



ג. מַכַּת בָּרָד

הָאֵשׁ וְהַבָּרָד שׁוֹנְאִים זֶה לָזֶה. כִּי־נִי שֶׁהִגִּיעַ זְמַן מִכּוֹת מִצְרַיִם, עָשָׂה הַקְּדוֹשׁ-בְּרוּךְ-הוּא שְׁלוֹם בֵּינֵיהֶם וְהָיוּ נֹזְלֹת מִלְמַעְלָה צְלוֹתֵיזוֹת שֶׁל בָּרָד מִלְאוֹת אֵשׁ, וְלֹא זֶה מִכְבָּה זֶה, וְלֹא זֶה מִכְבָּה זֶה... הִנֵּה יוֹשֵׁב מִצְרַיִם - נִקְוָה בַּבָּרָד, עוֹמֵד - נִקְוָה בְּאֵשׁ.

ד. מַכַּת חֹשֶׁךְ

בְּשִׁלְשֶׁת יָמֵי הַחֹשֶׁךְ, כָּל מִי מִן הַמִּצְרַיִם שֶׁהָיָה יוֹשֵׁב, לֹא הָיָה יָכוֹל לַעֲמֹד, וְהָעוֹמֵד אִינּוֹ יָכוֹל לְשַׁבֵּת, וּמִי שֶׁהָיָה שׁוֹכֵב - לֹא הָיָה יָכוֹל לָקוּם. וְלִבְנֵי יִשְׂרָאֵל הָיָה אֹרֶךְ בְּמוֹשְׁבוֹתָם.

ה. מַכַּת בְּכוֹרוֹת

כְּשֶׁהִכָּה הַקְּדוֹשׁ-בְּרוּךְ-הוּא אֶת הַבְּכוֹרוֹת בְּמִצְרַיִם בַּחֲצוֹת הַלַּיְלָה, הָיָה פְרֻעָה מְחֹרֵר עַל פִּתְחֵיהֶם שֶׁל עַבְדָּיו וְהוֹלֵךְ עִמָּהֶם בְּכָל שׁוּק וְשׁוּק וְאוֹמֵר:

- הֵיכֵן הוּא מֹשֶׁה? וְהֵיכֵן הוּא נָר?

וְהָיוּ בְּנֵיהֶם שֶׁל יִשְׂרָאֵל מִשְׁתַּקִּים בּוֹ וְאוֹמְרִים לוֹ:

- פְּרֻעָה, לְהֵיכֵן אַתָּה הוֹלֵךְ?

וְהוּא אוֹמֵר לָהֶם:

- אֵת מֹשֶׁה אֲנִי מִבְּקִשׁ...

וְהֵם אוֹמְרִים לוֹ:

- כִּי־נִי הוּא נָר, כִּי־נִי הוּא דָר!

וּמִשְׁתַּקִּים בּוֹ - עַד שֶׁמָּצָא אֶת מֹשֶׁה.

אָמַר לוֹ פְּרֻעָה:

- קוּמוּ צֵאוּ מִתּוֹךְ עַמִּי!

אָמַר לוֹ מֹשֶׁה:

- וְכִי נִגְבִים אֲנִי שֶׁנִּצָּא בַּלַּיְלָה? כִּי אֲנִי הַקְּדוֹשׁ-בְּרוּךְ-

הוּא: לֹא תֵצֵאוּ אִישׁ מִפֶּתַח בֵּיתוֹ עַד בֹּקֶר - לֹא תֵצֵא

אֶלָּא בְּיַד רָמָה, לְעֵינַי כָּל מִצְרַיִם.

ו. מִדָּה כִּנְגֵד מִדָּה

כָּל מִי שֶׁחָשְׁבוּ הַמִּצְרַיִם עַל יִשְׂרָאֵל הַקְּדוֹשׁ-בְּרוּךְ-הוּא

הֵבִיא עֲלֵיהֶם:

חָשְׁבוּ שִׁיְהִיו יִשְׂרָאֵל שׁוֹאֲבִים מִימֵיהֶם - לְפִיכֵךְ הִפְךָ אֶת

הַיָּאֹר לְדָם.

חָשְׁבוּ שִׁיְהִיו טוֹעְנִים אֶת סְחוֹרְתָם - הֵבִיא עֲלֵיהֶם צַפְרָדִים

וְהָיוּ מִשְׁחִיתוֹת אוֹתָם.

חָשְׁבוּ שִׁיְהִיו עוֹבְדִים אֶת אֲרָמְתָם - וְשָׂרְצָה אֲרָמְתָם בָּנִים...

חָשְׁבוּ שִׁיְהִיו מִשְׁרָתִים אֶת בְּנֵיהֶם - שֶׁלַח בָּהֶם עֶרֶב

וְהָרְגוּ בָהֶם...

חָשְׁבוּ שִׁיְהִיו רוֹעִים אֶת מִקְנֵיהֶם - שֶׁלַח בָּהֶם אֶת הַדָּבָר.

חָשְׁבוּ שִׁיְהִיו לָהֶם בָּלְנִים - הֵבִיא עֲלֵיהֶם אֶת הַשְּׂחִין.







ומושב בני ישראל אשר ישבו במצרים - שלשים שנה וארבע מאות שנה. ויהי מפץ שלשים שנה וארבע מאות שנה - בעצם היום הזה יצאו כל צבאות יי מארץ מצרים.

ב. חג המצות

ויאמר משה אל העם:

זכור את היום הזה אשר יצאתם ממצרים, מבית עבדים! היום אתם יוצאים, בהדש האביב. והיה כי יביאך יי אל ארץ הפניני והחתי והאמורי והחוי והיבוי, אשר נשבע לאבותיך לתת לך - ארץ זבת חלב ודבש - ועברת את העבודה הזאת בהדש הזה: בארבעה עשר יום להחדש בערב תאכלו מצות שבועה ימים, עד יום האחד ועשרים להחדש בערב, ולא יראה לך חמץ בכל גבולך. והגדת לבנך ביום ההוא לאמר: בעבור זה עשה יי לי בצאתי ממצרים. ושמרת את החקקה הזאת למועדה מימים ימימה!

ספור תשעה עשר: יציאת מצרים וסג המצות קלה

מאגדות חכמינו

א. ארונו של יוסף

בשעה שקל ישראל כלם עסקו בשאילת כלי כסף וכלי זהב מן המצרים, נתעסק משה רבנו במצוה: לקח את עצמותיו של יוסף.

ומנין היה יודע משה רבנו היכן יוסף קבור?

סרה בת אשר נשארה טיה מאותו הדור, הלך משה אצלה. אמר לה:

- כלום את יודעת היכן יוסף קבור?

אמרה לו:

ארון של מתכת עשו לו המצרים ושקעוהו בתוך נילוס הניאור, כדי שיתברכו מימיו...

הלך משה ועמד על שפת נילוס, וצוה ואמר:

- יוסף, יוסף, הגיעה העת שנשבע הקדוש-ברוך-הוא לגאל את ישראל והגיעה השבועה שהשבעת את ישראל.

מן קבור ליי אלהי ישראל. כל ישראל מתעקבים בשבילך. אם אתה מראה את עצמך - מוטב. ואם לאו -

הרי אני נקיים משבועתך.

מיד התחיל ארונו של יוסף צף ועולה מן התהומות

דקנה - לקחו משה.



ב. יציאת מצרים - בחדש האביב

לא הוציא הקדוש-ברוך-הוא את בני ישראל אלא בחדש שהוא נוח לצאת בו: לא בתמוז - מפני השרב, ולא בסכת - מפני הצנה, ולא בתשרי שהוא התחלת עונת הנשמים, אלא בניסן, הוא חדש האביב, ונוח לצאת בו בדרך: לא תמה קשה, ולא צנה קשה, והנשמים פוקים בו.

# מבטאים ואמרות נבחרים

מתוך ספורי התורה חלק שני

רצוי שמבטאים אלה יהיו שגורים בפני התלמידים אנכי לימוד וחזרה: אפשר לאמן את התלמידים בזכירתם גם ע"י משחקים שונים: העחקתם לכרטיסים וכו'. כמו כן אפשר גם להשחמש במבטאים אלה למבחני בקיאות בחומר הנלמד (מי אמר מבטא פלוני? באיזה ענין נזכרה אמרה פלונית?).

|                               |                               |
|-------------------------------|-------------------------------|
| הקול קול בעקב והידיים ידי עשו | הקול קול בעקב והידיים ידי עשו |
| אורר אורר ומברך ברוך          | אורר אורר ומברך ברוך          |
| קצתי קצתי                     | קצתי קצתי                     |
| לחם לאכל וכנר ללבש            | לחם לאכל וכנר ללבש            |
| הכי אחי אמה ועבדפני חנם?      | הכי אחי אמה ועבדפני חנם?      |
| לו יהי כדברך!                 | לו יהי כדברך!                 |
| איננו אלי בתמול שלשום         | איננו אלי בתמול שלשום         |
| אם על בנים                    | אם על בנים                    |
| יש לי רב אחי                  | יש לי רב אחי                  |
| יהי לך אשר לך                 | יהי לך אשר לך                 |
| ולא יכלו דברו לשלום           | ולא יכלו דברו לשלום           |
| בעל התלומות                   | בעל התלומות                   |
| נראה מה יהיו תלומותיו...      | נראה מה יהיו תלומותיו...      |
| אחינו בשרנו הוא               | אחינו בשרנו הוא               |
| הילד איננו ואני אנה אני בא?   | הילד איננו ואני אנה אני בא?   |
| מדוע פניכם רעים היום?         | מדוע פניכם רעים היום?         |
| את חטאי אני מןכיר             | את חטאי אני מןכיר             |
| אין גבון ותכם כמותך           | אין גבון ותכם כמותך           |
| בלעדיך לא גרים איש את ידו     | בלעדיך לא גרים איש את ידו     |
| ואת רגלו                      | ואת רגלו                      |
| בזאת תבחנו                    | בזאת תבחנו                    |
| על כן באה עלינו הצרה הזאת     | על כן באה עלינו הצרה הזאת     |

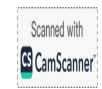



אל תחטאו בילד  
עלי הוי כלנה...  
כאשר שכלמי שכלמי...  
אלהים חנה בני  
הבכור בכבורתו ונצער כצעהתו  
למה שלמתם רעה פתח טובה  
הרעותם אשר עשיתם  
חלילה לנו מעשות כדבר הזה  
בגדול החל ובקטן כלה  
מה נזכר ומה נזכר?  
נפשו קטורה בנפשו  
אל תרגו בדבר  
ישירך אלהים באפרים וכמנשה  
הכה נתחנקה לו

רשע, למה תכה רעך?  
מי שמה לשר ושופט עלינו?  
אכן נודע הדבר...  
של נעליך מעל בגליך!  
ארץ זבת חלב ודבש  
לא איש דברים אנכי  
הוא יהיה לך לפה  
אל ישעו בדברי שקר  
נרפים אתם, נרפים!  
ירא יי עליכם וישפט!  
עד מתי יהיה זה לנו למוקש?  
בנערינו ובנקנינו נלך!  
השמר לך, אל תוסף ראות פניו  
מה העבודה הזאת לכם?

א

העמק צונאת יוסף. ויהי בלכתו למות ויקרא לבניו ולאחיו ויאמר אליהם:  
בני ואחי, שמעו אל יוסף אהוב ישראל, האזינו לאמרי פי. יאני ראיתי בחי  
את-השנאה ואת-המזל ולא חטאתי, כי החזקתי באמת ה'. י אחי שנאוני  
וה' אהבני, הם רצו להמיתני ואלהי אבותי שמרני, (הם) לבור הורידוני  
והעליון העלני. י נמכרתי לעבדות ואדון הכל שחררני, לשבי גלקחתי וידו  
החזקה הושיעתי, ברעב עניתי וה' עצמו פרנסני. י לבדי הייתי וה' נחמני,  
בחלי הייתי וה' פקדני, במשמר הייתי והמושיע הצני, בכבלים (הייתי) ונתירני.  
י בעלילות וירב לי, בדברים מרים בגלל חלומות בצילוני, עבד ונרמיני.

ב

א ושר הטבחים אשר לפרעה הפקיד בדי את-ביתו. י ואלחם באשה אין

צונאת יוסף  
מבוא

כאשר קרבו ימי יוסף ללילה קרא לבניו ולאחיו. הוזכר להם את שבת אחיו אשר מנחה הצילו  
אלהים (א). ספר להם את אשר קרהו במצרים (ב) ובמיתו את ענין אשת פוטיפר בפרטים רבים  
(ג-ט). אחר-כך יעץ להם ללכת לקח כאשר קרהו. לנהוג בסבלנות ובענוה, ולהתפלל לאלהים  
ולירא מפניו (י, יא-א). והזכיר לספר את קורותיו בפרוטרוט בהדגיש את אשר עשה כדי שלא  
לביש את אחיו על מעשיהם לרעתו (יא, ב-ז, ח). הספור הוא בחלקו שונה מהקודם (ראה פריג).  
אחרי אשר יעץ יוסף לאחיו ללכת בדרכיו (יח) ספר להם חלומות אשר חלם במצרים הרומזים  
לאשר יהיה באחרית היום (ט). בפרק האחרון נבא יוסף על טעבוד בצרים וצוה את אחיו  
להעלות את עצמותיו לארץ כנען ולקבר את אשתו אצל קבר אמו (כ, א-ג). בפרקים האחרונים  
(כ, ד-ו) ידועות דומות לזכרונות בסוף ספור הצנאות.

לדעת רב החוקרים מרבית צונאת יוסף בעקר משני נאומים: א-י; יא-ז: הראשון על הפרשות,  
והשני על אהבת אחים. ילכי סדר המארכות היה ראוי השני, המספר על מכירת יוסף, לבוא  
לפני הראשון המספר על מה שקרה בבית פוטיפר. אשר לחלקה האחרון של הצנאות, הכוללת  
חזיונות מסחוריים, הדוקים לחזיונות דניאל, יש לצנן כי ספורים על חזיונות משני אלה נמצאים  
בספר הישר (פריכות וצא-יח).

בכותרת נוסף בכתיב יד אחרים: על מתפרש: על הסרת חרפה (השנה בר  
הפרישות, או: על הקנאה, או: יוסף ל. כ).